

GUIDE DE L'UTILISATEUR

—

TERMINAL HD
ENREGISTREUR HD
MULTITÉLÉ



TABLE DES MATIÈRES

Démarrage	3
Activation.....	4
Aperçu de votre Terminal.....	5
Types de branchements.....	7
Votre télécommande.....	11
Programmation de la télécommande.....	12
Paramètres de l'équipement.....	16
Portail d'aide.....	16
Utilisation d'illico télé nouvelle génération	17
Menu principal et menu de raccourcis.....	17
Guide horaire interactif.....	18
Modifier et personnaliser l'affichage des chaînes.....	19
Création et consultation d'une liste de chaînes favorites.....	19
Recherche.....	20
Widgets.....	21
3D.....	21
illico sur demande	22
Location d'un film ou d'une émission.....	23
Fonctionnement du contrôle parental.....	24
Reprendre un visionnement.....	24
Télé à la carte	26
Enregistreur HD Multitélé	28
Menu principal.....	28
Contrôle du direct.....	30
Enregistrer une émission.....	31
Gestion de vos enregistrements.....	33
Gestion du disque dur.....	35
Paramètres	36
Paramètres généraux.....	36
Contrôles et limites.....	37
Préférences des applications.....	39
Accessibilité.....	41
FAQ	42
Service à la clientèle et Soutien technique	44
Liste des codes de programmation de la télécommande	45
Sécurité	49

DÉMARRAGE

FÉLICITATIONS! VOUS VENEZ D'ACQUÉRIR UN DES TERMINAUX HD QUI VOUS OFFRENT L'EXPÉRIENCE ILLICO TÉLÉ NOUVELLE GÉNÉRATION.

illico télé nouvelle génération vous offre :

- Une nouvelle expérience télé améliorée et simplifiée
- Une navigation plus rapide et conviviale
- Une gestion simple de vos enregistrements grâce à l'Enregistreur HD Multitélé
- Un guide horaire interactif personnalisé sur 15 jours
- Des applications telles que le Miniguide et les widgets (météo, loterie, nouveautés illico, etc.)
- Une expérience haute définition grâce à une image exceptionnelle
- Vos enregistrements sur toutes vos télés grâce à la fonction Enregistreur multitélé

Une offre de divertissements qui vous donne :

- Un accès exclusif à illico sur demande, qui offre des milliers de primeurs, de films et d'émissions, dont 4000 sont gratuits
- Un accès au Club illico : une offre par abonnement mensuel vous donnant un accès illimité à un catalogue de films, séries, émissions jeunesse et documentaires sur demande au canal 900 et en ligne via illico.tv sur votre ordinateur ou votre iPad.

Une expérience multiécran qui vous offre :

- Vos émissions préférées en ligne via illico.tv sur votre ordinateur ou votre tablette, ou via illico mobile sur votre mobile Vidéotron, et ce, sur demande ou en direct.

ACTIVATION

Si vous avez reçu votre Terminal par l'intermédiaire de Postes Canada, veuillez suivre les étapes suivantes :

1. Branchez votre Terminal en vous référant à la section Branchement.
2. Une fois votre Terminal branché, composez le numéro de téléphone ci-dessous pour le faire activer.
Composez sans frais le 1 877 226-6385.
Du lundi au vendredi : de 7 h 30 à 22 h | Samedi et dimanche : de 8 h à 20 h
3. Suivez les étapes 3 à 5 mentionnées ci-dessous.

Si vous avez fait l'acquisition de votre Terminal chez l'un de nos détaillants autorisés (dans un magasin autre que les boutiques Vidéotron), veuillez suivre les étapes suivantes :

1. Branchez votre Terminal en vous référant à la section Branchement.
2. Allumez le Terminal, et l'activation se fera d'elle-même. Cette opération peut prendre jusqu'à 10 minutes.
 - Si l'activation du Terminal échoue, composez le 514 380-7834 ou le 1 866 380-2134.
Du lundi au vendredi au vendredi : de 7 h 30 à 22 h | Samedi et dimanche : de 8 h à 20 h
3. Complétez le Guide de réglage rapide qui s'affiche automatiquement lors du premier démarrage de votre Terminal.
Le Guide de réglage rapide vous permet :
 - i. De déterminer la langue d'affichage de votre Terminal.
 - ii. D'activer un NIP administrateur pour gérer certaines fonctions du Terminal et commander du contenu sur demande. NIP administrateur : _____
 - iii. D'activer et configurer le contrôle parental.
4. Créez un NIP de commande pour donner accès au contenu permis par le contrôle parental.
NIP de commande : _____
5. Programmez votre télécommande en fonction de votre télé en suivant les instructions de la page 12.



ATTENTION : Si le message d'erreur WIZ 502 s'affiche à l'écran, communiquez immédiatement avec le Soutien technique de Vidéotron (voir p. 44), car certaines applications ne seront pas fonctionnelles.

Pour toute autre information, consultez notre site Web : videotron.com/soutien-terminaux

APERÇU DE VOTRE TERMINAL

TERMINAL HD SAMSUNG 6340



ENREGISTREUR HD MULTITÉLÉ SAMSUNG 8340



PANNEAU ARRIÈRE DU TERMINAL*

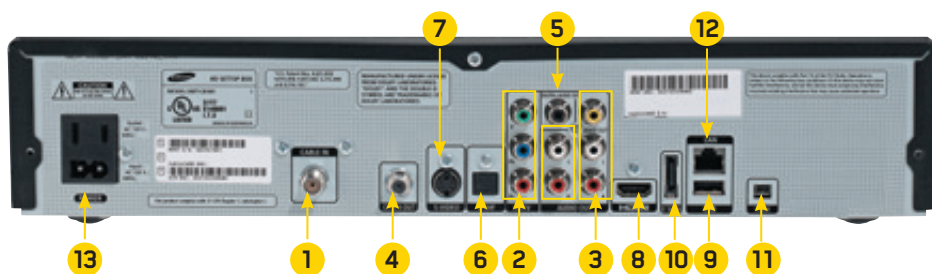

- | | | | |
|---|--------------------------------------|----|--|
| 1 | Entrée coaxiale audio/vidéo coaxiale | 8 | Sortie audio-vidéo HDMI |
| 2 | Sortie vidéo en composantes | 9 | Port USB (non supporté) |
| 3 | Sortie audio-vidéo RCA | 10 | Port eSATA
(Enregistreur HD Multitélé seulement - non supporté) |
| 4 | Sortie audio-vidéo coaxiale | 11 | Port FireWire (non supporté) |
| 5 | Sortie coaxiale audio numérique | 12 | Port Ethernet (non supporté) |
| 6 | Sortie audio optique | 13 | Alimentation électrique |
| 7 | Sortie vidéo S-vidéo | | |

* NOTE : photo à titre indicatif seulement.

Pour toute autre information, consultez notre site Web : videotron.com/soutien-terminaux

TERMINAL HD CISCO 4642



ENREGISTREUR HD MULTITÉLÉ CISCO 8642



PANNEAU ARRIÈRE DU TERMINAL*



- | | | | |
|---|---------------------------------|----|--|
| 1 | Entrée audio-vidéo coaxiale | 9 | Sortie audio-vidéo HDMI |
| 2 | Sortie vidéo en composantes | 10 | Port USB (non supporté) |
| 3 | Sortie audio-vidéo RCA | 11 | Port eSATA
(Enregistreur HD Multitélé seulement - non supporté) |
| 4 | Sortie audio RCA | 12 | Port FireWire (non supporté) |
| 5 | Sortie audio numérique coaxiale | 13 | Port Ethernet (non supporté) |
| 6 | Sortie audio optique | 14 | Alimentation électrique |
| 7 | Sortie vidéo S-vidéo | | |
| 8 | Sortie audio-vidéo coaxiale | | |

* NOTE : photo à titre indicatif seulement

Pour toute autre information, consultez notre site Web : videotron.com/soutien-terminaux

TYPES DE BRANCHEMENTS

Le Terminal peut être branché de différentes façons. Afin de vous offrir la meilleure expérience, veuillez utiliser la connexion recommandée pour votre système. Pour obtenir une démonstration vidéo du branchement de votre Terminal, référez-vous à notre site Webvideotron.com/soutien.

CÂBLES AUDIO ET VIDÉO LES PLUS UTILISÉS

	Câble HDMI – Le câble HDMI permet une transmission vidéo en haute définition jusqu'à 1080p et audio avec un son Dolby ^{MC} 5.1 à l'aide d'un seul câble. Le câble HDMI est celui que nous vous recommandons.
	Câble de vidéo en composantes – Le câble composantes (rouge, bleu, vert) permet une transmission en haute définition 1080i vers votre télé.
	Câbles composite et stéréo RCA – Le câble composite ou RCA jaune permet une transmission vidéo de résolution standard, tandis que le câble rouge et blanc transporte le son stéréo (télé à définition standard seulement).
	Câble S-vidéo – Le câble S-vidéo permet une transmission vidéo de résolution standard (télé à définition standard seulement).
	Câble audio numérique coaxial – Le câble audio numérique coaxial transporte le son numérique dans un format Dolby ^{MC} 5.1 vers un système de cinéma maison.
	Câble audio optique – Le câble audio optique transporte le son numérique dans un format Dolby ^{MC} 5.1 vers un système de cinéma maison.

BRANCHEZ VOTRE TERMINAL HD OU VOTRE ENREGISTREUR HD MULTITÉLÉ SUR UNE TÉLÉ HD

illico télé nouvelle génération a été conçu pour une télé HD d'un format 16:9 (écran large) uniquement. Les instructions de branchement ci-dessous s'appliquent donc aux télé HD. Si vous avez une télé standard ou que votre télé nécessite le branchement alternatif, veuillez vous référer à votre détaillant ou communiquez avec le Soutien technique au 1 877 380-2611.

BRANCHEMENT RECOMMANDÉ

HDMI - Le câble HDMI permet de transmettre le signal vidéo et audio numérique en haute définition à votre télé.

1. Branchez votre Terminal selon le branchement recommandé en consultant le diagramme ci-dessous. Si votre téléviseur n'est pas compatible avec le branchement HDMI, veuillez plutôt utiliser le branchement alternatif.
2. Allumez le Terminal en appuyant sur la touche  de la télécommande.
3. Allumez votre télé et sélectionnez la source VIDÉO appropriée (*input 1/2/3, HDMI 1/2/3 ou Composante 1/2/3*) à l'aide de la télécommande de votre télé.
4. Complétez le Guide de réglage rapide qui s'affiche dès le premier démarrage.
5. Programmez votre télécommande en fonction de votre télé en suivant les instructions de la page 12. Cette étape vous permettra entre autres de contrôler le volume au moyen de la télécommande du Terminal.

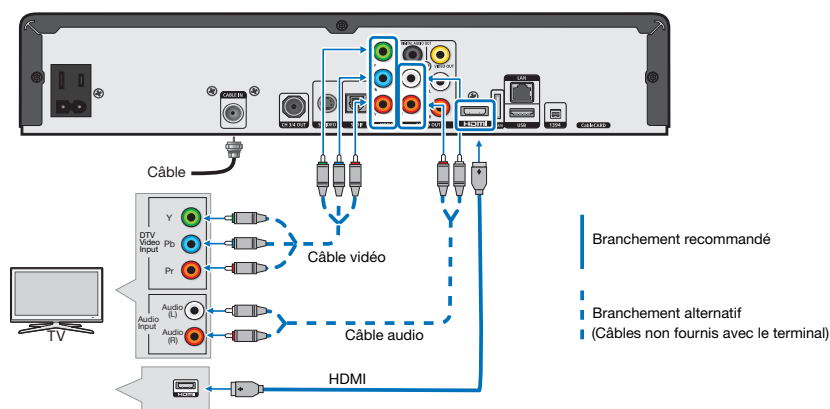

IMPORTANT :

1. Si vous n'avez pas d'image ou si l'écran clignote, veuillez réinitialiser votre Terminal en débranchant et en rebranchant le cordon d'alimentation.
2. Si vous avez toujours un problème d'image ou si vous recevez le message d'erreur WIZ 502, veuillez communiquer avec le Soutien technique au 1 877 380-2611.
3. Pour tout autre type de branchement, veuillez communiquer avec votre détaillant.
4. En cas d'échec de l'auto-installation, des frais de déplacement d'un technicien peuvent être appliqués.

Pour toute autre information, consultez notre site Web : videotron.com/soutien-terminaux

TERMINAL HD OU ENREGISTREUR HD MULTITÉLÉ AVEC UNE TÉLÉ STANDARD

Illico télé nouvelle génération a été conçu pour une télé HD d'un format 16 : 9 (écran large) uniquement. Si vous branchez votre Terminal avec le câble composite, S-Vidéo, ou à une télé standard, la qualité d'image ainsi que celle des interfaces sera amoindrie. Même si ce branchement est possible, il n'est donc pas recommandé.

BRANCHEMENT POSSIBLE

Utilisez cette configuration si vous effectuez la connexion au moyen des câbles RCA rouge et blanc pour l'audio, et jaune pour la vidéo. Dans le cas où vous n'auriez pas de câble composite vidéo, vous pourriez le remplacer en utilisant un câble en composantes à l'extrémité verte. Même si la couleur du connecteur n'est pas la même, il transmettra la vidéo comme le câble composite à l'extrémité jaune. Vous pouvez vous procurer ce câble auprès de votre détaillant ou du Soutien technique de Vidéotron.

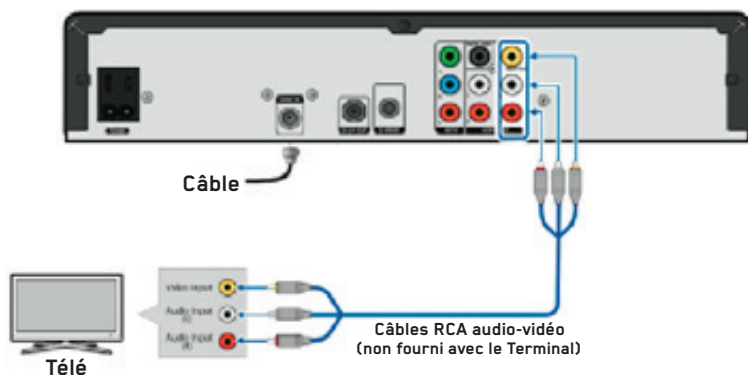

1. Branchez votre équipement en suivant le diagramme ci-dessus.
2. Allumez le Terminal en appuyant sur la touche  de la télécommande.
3. Allumez votre télé et sélectionnez la source « **VIDEO/AUDIO** » appropriée (*input 1/2/3*) pour afficher le contenu à l'écran.
4. Complétez le Guide de réglage rapide qui s'affiche dès le premier démarrage et programmez votre télécommande en fonction de votre télé en suivant les instructions à la page 12.

ATTENTION : Si vous recevez le message d'erreur WIZ 502, communiquez immédiatement avec le Soutien technique de Vidéotron (voir p.44), car certaines applications ne seront pas fonctionnelles.

En cas d'échec de l'auto-installation, des frais de déplacement d'un technicien peuvent être appliqués.

Pour toute autre information, consultez notre site Web : videotron.com/soutien-terminaux

TERMINAL HD OU ENREGISTREUR HD MULTITÉLÉ AVEC CINÉMA MAISON

BRANCHEMENT RECOMMANDÉ

Utilisez cette configuration si vous souhaitez connecter votre Terminal sur un système de cinéma maison 5.1.

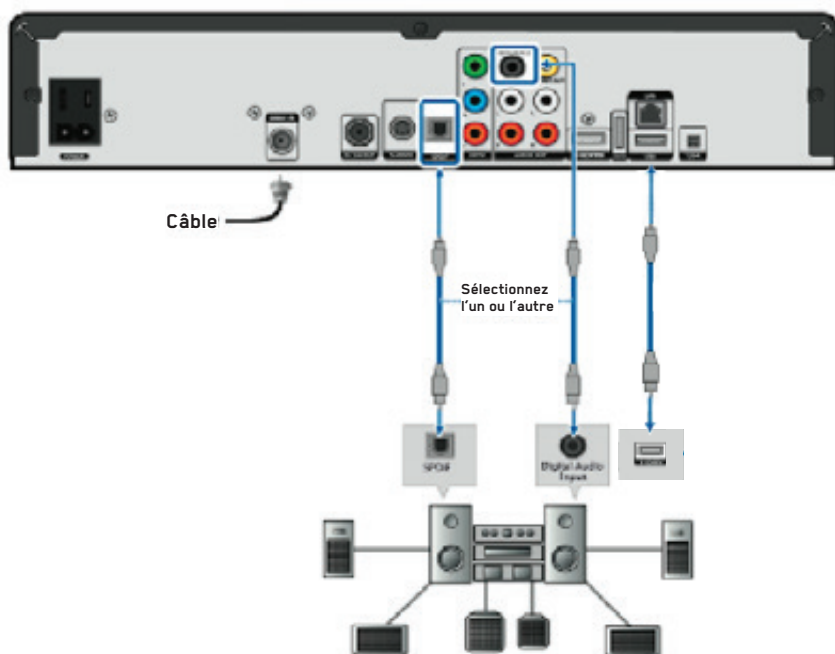

1. Référez-vous au diagramme présenté ci-dessus et choisissez un type de branchement.
 - i. Si vous branchez votre Terminal sur le système audio à l'aide du branchement HDMI, votre système audio doit également être relié à votre télé à partir de la sortie « HDMI ».
 - ii. Si vous branchez votre Terminal sur le système audio à l'aide du câble audio optique ou du câble numérique coaxial, référez-vous aux pages précédentes pour réaliser le branchement vidéo.
2. Allumez le Terminal en appuyant sur la touche  de la télécommande.
3. Veuillez programmer votre télécommande en fonction de votre télé en suivant les instructions données à la page 12.
4. Allumez votre système de son et sélectionnez la source audio appropriée.

NOTE: Pour obtenir de plus amples informations à propos du branchement de votre système audio, veuillez vous référer au guide d'utilisation de votre cinéma maison.

ATTENTION : Si vous recevez le message d'erreur WIZ 502 communiquez immédiatement avec le Soutien technique de Vidéotron (voir p.44), car certaines applications ne seront pas fonctionnelles.

En cas d'échec de l'auto-installation, des frais de déplacement d'un technicien peuvent être appliqués.

Pour toute autre information, consultez notre site Web : videotron.com/soutien-terminaux

VOTRE TÉLÉCOMMANDE

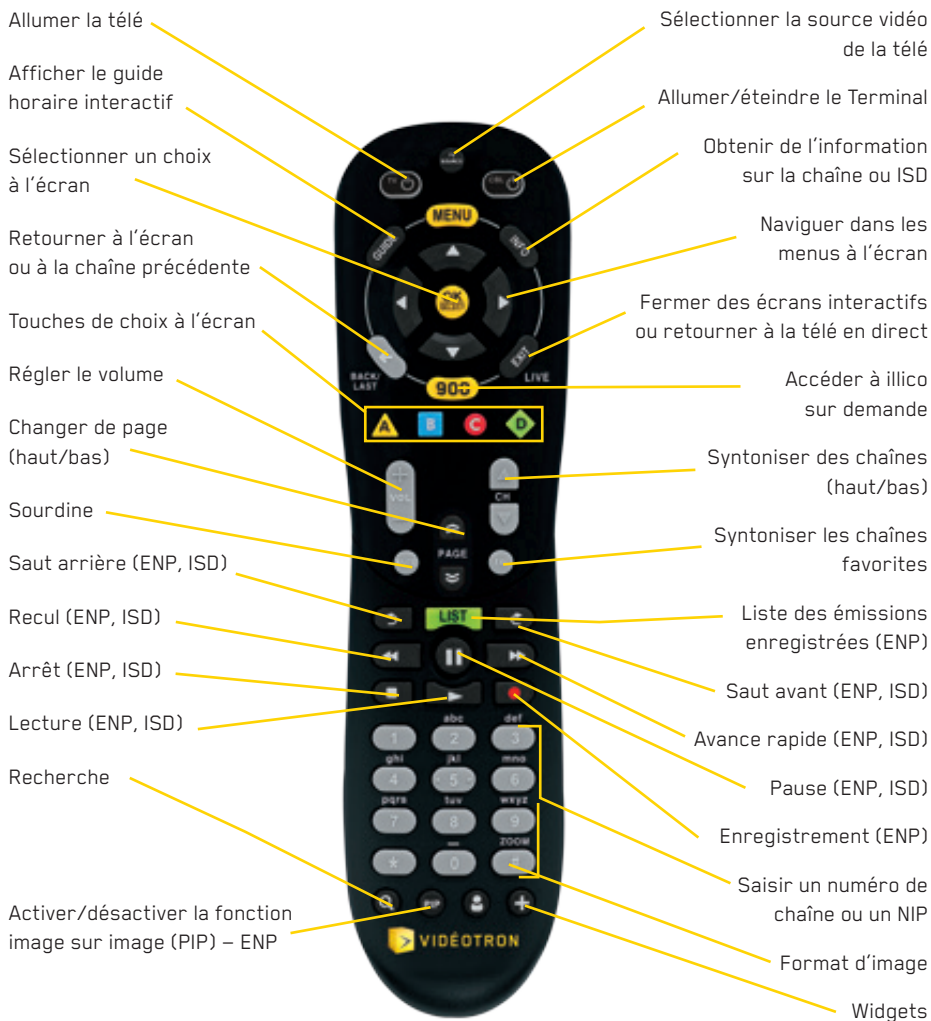

LÉGENDE :

ENP : Enregistreur HD Multitélé

ISD : illico sur demande

Pour toute autre information, consultez notre site Web : videotron.com/soutien-terminaux

PROGRAMMATION DE LA TÉLÉCOMMANDE





Afin que vous viviez la meilleure expérience télé possible grâce à votre nouveau Terminal, nous vous conseillons de lire attentivement les pages suivantes pour bien programmer votre télécommande en fonction de votre télé.

Il existe trois méthodes de programmation de la télécommande :

1. **Programmation rapide : avec la télé seulement.**
2. **Programmation par recherche automatique : avec la télé ou le système audio.**
3. **Programmation par code : avec la télé ou le système audio.**

PROGRAMMATION RAPIDE DE VOTRE TÉLÉCOMMANDE

Si la marque de votre télé ne figure pas parmi les 10 marques détaillées ci-dessous, veuillez utiliser la méthode de programmation par recherche automatique, décrite à la page suivante.

1. Allumez votre télé.
2. Appuyez simultanément sur les touches  et , et maintenez-les enfoncés jusqu'à ce que le voyant rouge situé sous la touche  clignote deux fois, puis relâchez-les.
3. Appuyez une fois sur la touche . Le voyant rouge restera allumé.
4. Pointez la télécommande vers la télé. Référez-vous au tableau présenté ci-dessous et entrez le chiffre correspondant à la marque de votre télé (par exemple, 2 pour LG). Le voyant rouge clignotera deux fois et la télé s'éteindra.
5. Appuyez sur la touche  pour verrouiller le code.
6. Rallumez votre télé. Si la programmation n'a pas fonctionné, répétez les étapes 2 à 5 ou utilisez la méthode de programmation automatique, décrite à la page suivante.
7. Lorsque votre télécommande aura été programmée, appuyez sur MENU et sélectionnez (« Paramètres »).
8. Sélectionnez ensuite « Paramètres de l'équipement » et précisez que le contrôle du volume sera celui de la télé (voir la section Paramètres de l'équipement, à la page 16).

NUMÉRO	MARQUE TÉLÉ HD
1	INSIGNIA
2	LG
3	MITSUBISHI
4	PANASONIC
5	PHILIPS/MAGNAVOX

NUMÉRO	MARQUE TÉLÉ HD
6	SAMSUNG
7	SHARP
8	SONY
9	TOSHIBA
0	VIZIO

Pour toute autre information, consultez notre site Web : videotron.com/soutien-terminaux

PROGRAMMATION PAR RECHERCHE AUTOMATIQUE

Si la méthode de programmation rapide n'a pas fonctionné, suivez les indications ci-dessous. Cette méthode de programmation de la télécommande vous permet de contrôler votre télé et votre système audio.

NOTE : Lorsque vous aurez programmé la télécommande en fonction d'un système de son, vous ne pourrez plus ajuster le volume de la télé, mais seulement celui du système de son.

1. Allumez votre télé ou votre système audio. Programmez d'abord votre télé.
2. Appuyez sur les touches **OK** et **MUTE** simultanément et maintenez-les enfoncées jusqu'à ce que la touche **TV** clignote deux fois, puis relâchez-les.
3. Composez **9-9-1** à l'aide des touches de la télécommande. La touche **TV** clignotera deux fois.
4. Appuyez ensuite sur le **1** si vous recherchez un code télé ou sur le **3** si vous recherchez un code de système audio.
5. Tout en pointant la télécommande vers la télé ou le système audio, enfoncez et relâchez la touche **CH+** jusqu'à ce que l'appareil que vous programmez s'éteigne.
6. Une fois l'appareil éteint, appuyez sur la touche **OK** pour verrouiller le code. Le voyant rouge clignotera deux fois. Si la programmation n'a pas fonctionné, répétez les étapes 2 à 5.
7. Pour programmer votre système audio, répétez les étapes 2 à 5.
8. Lorsque votre télécommande aura été programmée, appuyez sur **MENU** et sélectionnez « Paramètres ».





NOTE : Si vous n'avez pas réussi à programmer la télécommande en suivant l'une des deux méthodes proposées, référez-vous à la programmation par code.

Pour toute autre information, consultez notre site Web : videotron.com/soutien-terminaux

PROGRAMMATION DE VOTRE TÉLÉCOMMANDE PAR CODE

Suivez les instructions ci-dessous si vous souhaitez programmer votre télécommande afin de contrôler une télé et un système audio.

NOTE : Lorsque vous aurez programmé la télécommande en fonction d'un système audio, vous ne pourrez plus régler le volume de la télé, mais seulement celui du système audio. Par contre, cette fonction peut être modifiée en suivant les indications données à la page suivante (voir la section **Modification de la programmation de la télécommande p. 15**).

1. Allumez votre télé ou votre système audio. Programmez d'abord votre télé.
2. Trouvez le code correspondant à la marque de votre appareil dans la liste qui se trouve à la fin de ce guide. Les marques sont inscrites par ordre alphabétique.
3. Appuyez sur les boutons  et  , et maintenez-les enfoncés jusqu'à ce que le voyant rouge situé sous la touche  clignote deux fois, puis relâchez-les.
4. Entrez le premier code à cinq chiffres de votre appareil. Si vous le faites correctement, le voyant de la touche  clignotera deux fois.
NOTE: Si la touche émet un seul et long clignotement, cela veut dire que le code entré est erroné. Répétez les étapes 3 et 4 en utilisant le même code ou un autre code, si possible.
5. Pointez la télécommande vers votre appareil et appuyez sur la touche  . L'appareil devrait s'éteindre. Si rien ne se produit, répétez les étapes 2 à 5.
6. Pour programmer votre périphérique audio, répétez les étapes 2 à 5.
7. Lorsque votre télécommande aura été programmée, appuyez sur MENU et sélectionnez (« Paramètres »).
8. Sélectionnez ensuite « Paramètres de l'équipement » et précisez que le contrôle du volume sera celui de la télé (voir la section Paramètres de l'équipement, à la page 16).

Code de votre télé : _____

Code de votre système audio : _____

MODIFICATION DE LA PROGRAMMATION DE VOTRE TÉLÉCOMMANDE

Modification de la touche de volume :

Lorsque vous programmez votre télécommande en fonction de votre télé et de votre système audio, la touche volume s'appliquera au deuxième appareil programmé. Pour choisir de contrôler le volume de la télé ou celui du système audio, suivez les instructions suivantes.

Contrôle du volume de la télé:



1. Appuyez simultanément sur les touches  et  et maintenez-les enfoncées jusqu'à ce que le voyant rouge situé sous la touche  clignote deux fois, puis relâchez-les.
2. Appuyez sur les touches « **9-9-3** », le voyant rouge clignotera deux fois.
3. Appuyez sur la touche 2.

Contrôle du volume du système audio:

1. Appuyez simultanément sur les touches  et , et maintenez-les enfoncées jusqu'à ce que le voyant rouge situé sous la touche  clignote deux fois, puis relâchez-les.
2. Appuyez sur les touches « **9-9-3** », le voyant rouge clignotera deux fois.
3. Appuyez sur la touche 3.

RÉINITIALISATION DE LA TÉLÉCOMMANDE

Si vous souhaitez reprogrammer votre télécommande pour d'autres appareils ou si vous avez de la difficulté à la faire fonctionner, vous pouvez la réinitialiser en suivant les étapes suivantes :

1. Appuyez sur les touches  et  simultanément, et maintenez-les enfoncées jusqu'à ce que le voyant rouge situé sous la touche  clignote deux fois, puis relâchez-les.
2. Appuyez sur les touches « **9-7-7** » de la télécommande. Le voyant rouge clignotera quatre fois pour confirmer que la télécommande est maintenant revenue aux paramètres initiaux.

PARAMÈTRES DE L'ÉQUIPEMENT

En consultant cette section, vous pourrez configurer vos préférences vidéo et audio afin de vivre la meilleure expérience télé HD avec votre nouveau Terminal.

Accédez aux préférences de votre Terminal :

1. Appuyez sur **MENU** pour afficher le menu principal.
2. À l'aide des flèches , sélectionnez « Paramètres », puis « Paramètres de l'équipement », et faites **OK**.

Vous pourrez modifier :

- **L'heure de mise en veille de votre Terminal** : configurez votre Terminal pour qu'il s'éteigne automatiquement au moment désiré (jour et heure).
- **L'heure de relance de votre Terminal** : configurez votre Terminal pour qu'il s'allume automatiquement au moment désiré (jour et heure).
- **Le modèle de télécommande** : sélectionnez le modèle de votre télécommande pour profiter pleinement de ses fonctionnalités.
- **Le format de l'image télé** : il est important de choisir un format 1080i ou 720p, selon le format d'affichage de votre télé HD. Si vous n'avez pas une télé HD, vous pouvez choisir le format 480i ou 480p. Les chaînes HD sont disponibles au-delà de la position 600.

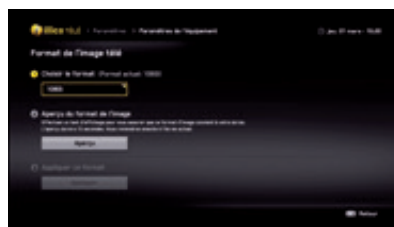
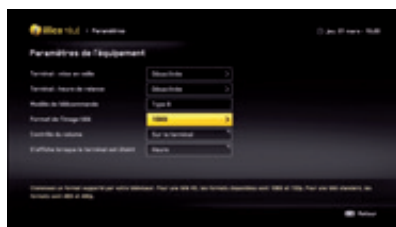



- **Contrôle du volume** : déterminez si votre télécommande contrôlera le volume de la télé ou celui du Terminal. Si votre télécommande a été programmée en fonction de votre télé, veuillez préciser que le contrôle du volume sera celui de la tv ou du système audio.
- **L'affichage** : pour afficher, si désiré, l'heure sur le Terminal lorsqu'il sera éteint.

PORTAIL D'AIDE

illico télé nouvelle génération offre maintenant un portail d'aide dans le menu principal.

Vous y trouverez des vidéos démonstratives et une foire aux questions pour la majorité des fonctionnalités offertes.

Comment accéder au portail d'aide :

- Appuyez sur **MENU** pour afficher le menu principal.
- À l'aide des flèches , sélectionnez « AIDE » et faites **OK**.
- Faites défiler le menu à l'aide des flèches , sélectionnez le sujet qui vous intéresse et faites **OK**.
- Vous trouverez une foire aux questions dans chacune des rubriques d'aide, et certains sujets seront traités dans une vidéo.

Pour toute autre information, consultez notre site Web : videotron.com/soutien-terminaux

UTILISATION D'ILICO TÉLÉ NOUVELLE GÉNÉRATION

MENU PRINCIPAL ET MENU DE RACCOURCIS

Le menu principal vous donne accès à l'ensemble des fonctionnalités offertes par illico télé nouvelle génération, telles que le guide horaire, illico sur demande, les paramètres, l'outil de recherche, les widgets, et plus encore!



Menu principal

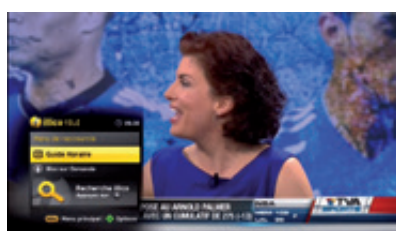

Menu de raccourcis





ACCÉDER AU MENU

1. Appuyez sur **MENU** pour afficher le « **Menu principal** ».
2. Naviguez dans le menu ou dans les widgets à l'aide des flèches . Lorsque vous naviguez dans les menus d'illico télé, vous pouvez toujours utiliser  pour revenir à l'écran précédent.
3. Appuyez sur **OK** pour confirmer votre choix.

ACTIVER ET PERSONNALISER LE MENU DE RACCOURCIS

illico télé nouvelle génération vous offre aussi un « **Menu de raccourcis** » qui vous permet de choisir les raccourcis que vous préférez.

1. Appuyez sur **MENU**.
2. À l'aide des flèches , sélectionnez « **Paramètres** » et ensuite « **Préférences d'application** ».
3. À l'aide des flèches , sélectionnez « **Menu de raccourcis** ».
4. À partir du menu déroulant, sélectionnez « **Activer ou désactiver** » le menu de raccourcis et personnalisez-le en choisissant les raccourcis désirés.

NOTE : Vous pouvez personnaliser le « **Menu de raccourcis** » à partir du « **Menu principal** » en appuyant sur la touche . Veuillez noter que le guide horaire et illico sur demande sont toujours fixes dans ce menu.

Pour toute autre information, consultez notre site Web : videotron.com/soutien-terminaux

GUIDE HORAIRE INTERACTIF

Le guide horaire interactif affiche la liste des émissions en cours et de celles à venir dans les 15 prochains jours.

Guide complet

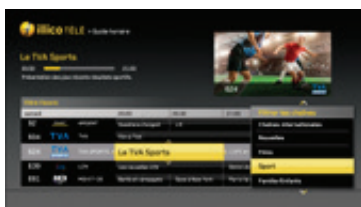

Mode plein écran

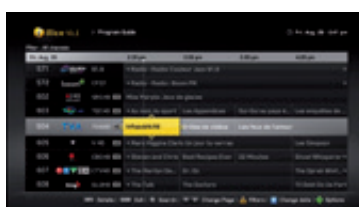

Miniguide

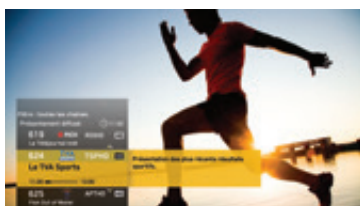

UTILISER LE GUIDE HORAIRE

1. Appuyez sur **INFO** pour afficher le Guide complet (appuyez une deuxième fois pour le mode plein écran).
2. Utilisez les flèches **◀ ▶** pour naviguer dans le guide horaire.
3. Appuyez sur **INFO** pour obtenir plus d'information sur la programmation sélectionnée.
4. Appuyez sur **OK** pour syntoniser la chaîne sélectionnée.

NOTE : Lorsque l'icône **⊘** s'affiche à gauche du guide horaire, cela indique que vous n'êtes pas abonné à la chaîne.

UTILISER LE MINIGUIDE

1. Lors d'un visionnement, appuyez sur **INFO**.
2. Utilisez les flèches **◀ ▶** pour naviguer d'une chaîne à l'autre et d'une plage horaire à l'autre. Appuyez sur **OK** pour syntoniser la chaîne sélectionnée.
3. Lorsque vous laissez le curseur sur une émission dans le Miniguide, la description s'affichera automatiquement. Sinon, appuyez sur **INFO**.
4. Appuyez sur **EXIT** pour fermer le tout.

NOTE : Vous pouvez modifier l'affichage automatique de l'information d'un programme dans le Miniguide à partir des « **Préférences d'application** », sous l'onglet « **Paramètres** » du menu principal.





Pour toute autre information, consultez notre site Web : videotron.com/soutien-terminaux

MODIFIER ET PERSONNALISER L’AFFICHAGE DES CHAÎNES





FILTRE DE CHAÎNES

Vous pouvez filtrer les chaînes affichées dans le guide horaire à l’aide d’un vaste choix de critères. Vous pouvez afficher :

- Toutes les chaînes ou seulement celles auxquelles vous êtes abonné ;
- vos chaînes favorites ou celles qui diffusent des programmes dans la langue de votre choix (français, anglais ou autre);
- les chaînes par genre d’émission (sport, nouvelles, films, famille, etc.).







1. Appuyez sur .
2. Appuyez sur  « **Filtre** ».
3. Sélectionnez le filtre désiré avec  et appuyez sur .
4. Lorsque le filtre d’une chaîne est activé, une icône apparaîtra dans le coin supérieur gauche de la grille horaire. Le filtre sera conservé même lorsque vous aurez fermé le guide horaire.
5. Pour retirer le filtre, vous devez sélectionner « **Tout afficher** » ou syntoniser une chaîne qui ne figure pas dans le filtre que vous avez sélectionné.

Naviguer par ordre alphabétique de nom de chaîne ou par position de chaîne:

1. Appuyez sur .
2. Appuyez sur  et sélectionnez « **Tri** » à l’aide de .
3. Sélectionnez « **Par nom** » ou « **Par numéro** » et faites .

CRÉATION ET CONSULTATION D’UNE LISTE DE CHAÎNES FAVORITES

Ajouter ou supprimer vos favoris à partir du guide horaire ou lors d’un visionnement :

1. À partir du guide horaire, appuyez sur  à l’aide des flèches , sélectionnez « **Ajouter chaîne aux favorites** » et faites . Une étoile à gauche du guide horaire indiquera les chaînes favorites.
2. Vous pouvez naviguer à travers vos chaînes favorites à partir de la touche  de votre télécommande ou à partir du filtre de navigation « **Chaînes favorites** » en appuyant sur  dans le guide horaire.
3. Vous pouvez retirer une chaîne favorite en appuyant de nouveau sur  et en sélectionnant « **Retirer des chaînes favorites** ».



Ajouter ou supprimer plusieurs favoris simultanément :

1. Appuyez sur « **Menu** » pour afficher le menu principal.
2. Sélectionnez « **Paramètres** ».
3. Sélectionnez ensuite « **Préférences d’application** » et « **Guide horaire** ».
4. Sélectionnez « **Chaînes favorites** » et appuyez sur .
5. Un écran s’affichera et vous permettra de sélectionner des chaînes favorites à partir des chaînes incluses dans votre forfait (menu à gauche) ou de retirer des chaînes que vous avez déjà sélectionnées (menu à droite).

RECHERCHE

illico télé nouvelle génération dispose d'une fonction de recherche avancée qui vous permet de trouver du contenu rapidement à partir du guide horaire interactif, d'illico sur demande, de la Télé à la carte et du contenu de votre Enregistreur HD Multitélé.

Utiliser la fonction de recherche

1. Sélectionnez  sur votre télécommande.
2. Lorsque le clavier virtuel s'affiche à l'écran, tapez le contenu, le titre ou le nom de la personne que vous recherchez à l'aide des flèches . Le contenu pertinent s'affichera à partir de la deuxième lettre de votre information, et plus vous ajouterez des lettres, plus les résultats seront précis.
3. Pour préciser davantage votre recherche, sélectionnez « **Afficher les filtres** » au bas du clavier.
4. Sélectionnez le contenu pour obtenir plus d'information.



Clavier virtuel

Contenu présenté par catégorie (personnalité, titre de film, etc.)

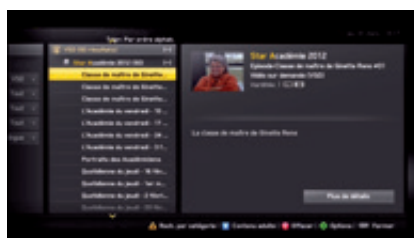

Pour toute autre information, consultez notre site Web : videotron.com/soutien-terminaux

WIDGETS

Les widgets sont des mini-applications pratiques qui vous donnent rapidement accès à de l'information. Par exemple, sur votre guide horaire interactif et votre menu principal, vous remarquerez une tuile météo. Cette tuile (ou widget) sert à fournir un accès rapide aux prévisions météo, selon votre région.

Accéder aux widgets

1. Appuyez sur **+** de la télécommande ou appuyez sur **MENU** pour afficher le menu principal. Vous obtiendrez une liste de widgets au bas de l'écran. Vous pouvez aussi sélectionner « Jeux et applications ». Sélectionnez le widget désiré à l'aide du bouton **OK** et faites **OK**.

Vue en cours d'écoute



NOTE : Pour modifier les paramètres d'un widget tel que la météo ou la loterie, veuillez accéder aux préférences à partir du widget souhaité.

3D

Vidéotron vous offre la possibilité de visionner du contenu en 3D.

Expérience 3D sur une télé 3D

Il est possible de visionner tous les contenus 3D offerts par Vidéotron sur une télé 3D à l'aide des lunettes qui sont fournies par le fabricant de la télé. Pour toute question relative à la programmation ou à l'utilisation, référez-vous au guide de votre télé.

Syntonisez le 800 pour trouver plus de détails concernant la programmation en 3D.

Syntonisez le canal 900 pour consulter la liste des films en 3D sur demande ou visitez la section Soutien terminaux de notre site web pour obtenir plus d'information sur cette technologie.

Pour toute autre information, consultez notre site Web : videotron.com/soutien-terminaux

ILICO SUR DEMANDE

ACCUEIL ILICO

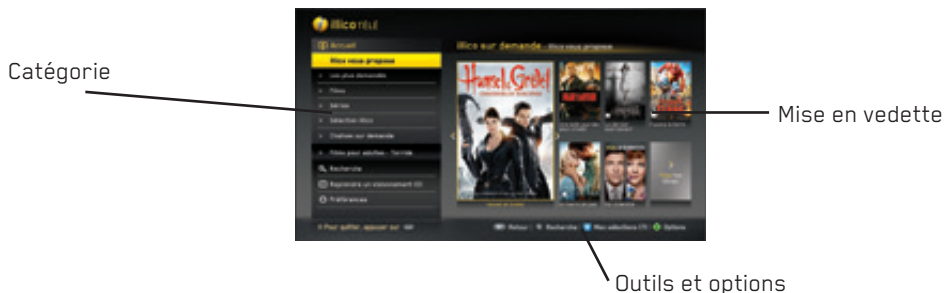

illico sur demande est votre première destination pour voir, quand vous le voulez, des films, des émissions, des séries télé populaires, des spectacles d'humour et plus encore dans le confort de votre foyer. Ce service vous permet d'accéder en tout temps au canal 900, à illico web ou à illico Mobile. En effet, illico sur demande vous offre la plus grande variété de contenus (français et anglais), toujours disponibles au moment qui vous convient. Vous y trouverez :

- Une vaste sélection de films en HD sur demande au canal 900
- Des films en primeur, disponibles le jour même de leur sortie en DVD/Blu-ray
- Des chaînes sur demande telles que Super Écran, The Movie Network, Yoopa, Disney Junior, Casa, Mille, etc.
- Des milliers de contenus gratuits





Le Club illico : une offre par abonnement mensuel vous permettant de visionner à volonté des films, des séries et des émissions parmi un catalogue de plus de 1000 titres. Pour plus d'information, rendez-vous à illico.tv/clubillico.

Touches utiles lorsque vous utilisez illico sur demande

- 900** Pour accéder à illico sur demande
- ▶** Pour reprendre la lecture
- ⏸** Pour faire une pause
- ◀** Pour reculer; appuyer jusqu'à quatre fois pour reculer plus rapidement
- ▶** Pour avancer; appuyer jusqu'à quatre fois pour avancer plus rapidement
- Pour arrêter le visionnement
- ↶** Pour faire un saut arrière de plusieurs secondes
- ↷** Pour faire un saut avant de plusieurs secondes

Pour toute autre information, consultez notre site Web : videotron.com/soutien-terminaux

LOCATION D'UN FILM OU D'UNE ÉMISSION

1. Appuyez sur la touche **900** pour accéder à illico sur demande.
2. Naviguez dans les menus à l'aide des flèches  et choisissez la catégorie ou le contenu que vous voulez consulter. Appuyez sur  à chaque choix et appuyez sur  pour revenir à l'écran précédent.
3. Lorsque vous sélectionnez un contenu, vous pouvez choisir entre les options « **Commander** », « **Voir la bande annonce** » et « **Ajouter à mes sélections** ». Ensuite, faites .

Affichage par défaut

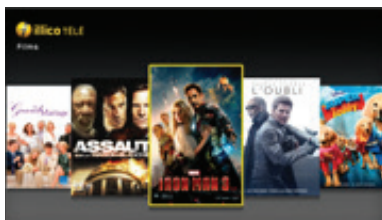

Information sur un contenu



4. Lorsque vous commandez, une fenêtre s'affiche à l'écran et vous offre de choisir la langue dans laquelle vous désirez visionner le contenu (« **FR** » ou « **EN** ») et le format que vous désirez (« **HD** » ou « **SD** »). Si une option n'est pas disponible, celle-ci sera ombragée. **Votre NIP sera nécessaire pour confirmer votre commande. Si vous n'avez pas créé de NIP lors du démarrage initial du Terminal, un écran s'affichera à l'écran pour vous permettre de créer un NIP administrateur.**
5. Le titre commandé sera disponible pour la période indiquée à l'écran et pourra être repris à partir du menu « **Reprendre un visionnement** ».
6. Pour toute question concernant le fonctionnement du contrôle parental, référez-vous à la page suivante.

NOTE : « **Mes sélections** » est une liste de visionnements futurs que vous pouvez créer lorsque vous naviguez dans les contenus en appuyant sur . Pour consulter cette liste, sélectionnez « **Mes sélections** » à partir du menu principal d'illico sur demande.

Pour toute autre information, consultez notre site Web : videotron.com/soutien-terminaux

FONCTIONNEMENT DU CONTRÔLE PARENTAL





Le contrôle parental est une fonction qui doit être configurée à l'aide du Guide de réglage rapide lors du démarrage initial de votre Terminal. Pour configurer les paramètres du contrôle parental, veuillez vous référer à la section « **Contrôles et limites** », à la page 37.

Si le contrôle parental est activé

1. Vous pouvez interrompre les contrôles et limites à partir de la touche .
Le NIP administrateur sera nécessaire.
2. Pour commander du contenu restreint par le contrôle parental, le NIP administrateur sera nécessaire.
3. Pour commander du contenu permis par le contrôle parental, un NIP de commande ou administrateur pourra être utilisé.

REPRENDRE UN VISIONNEMENT

Vous pouvez reprendre le visionnement d'un film ou d'une émission sur demande exactement là où vous l'aviez laissé sur l'écran de votre choix : télé, Web, mobile ou tablette. Recherchez les contenus identifiés par ce symbole .

1. Appuyez sur la touche .
2. À l'aide des flèches , sélectionnez « **Reprendre un visionnement** ».
3. À l'aide des flèches , sélectionnez un visionnement déjà commandé.
4. La durée inscrite à côté d'un titre indique le temps qu'il reste à votre location.
5. Pour quitter illico sur demande, appuyez sur .

PRÉFÉRENCES D'ILLICO SUR DEMANDE

Lorsque vous naviguez dans les menus d'illico sur demande, vous pouvez accéder aux préférences à partir de la touche **◆** ou à partir du menu principal. Pour plus d'information, veuillez vous référer à « **Préférences d'application** », à la page 39.

À partir du menu principal, sélectionnez « **Préférences d'illico sur demande** » et faites **OK**. Dans ce menu, vous pourrez modifier vos préférences, comme la langue (« **FR** » ou « **EN** ») ou le format du visionnement (« **HD** » ou « **SD** »).

Personnalisation des options d'affichage

Lorsque vous consultez le contenu disponible dans la section **Films** (sous-menu), vous pouvez choisir l'affichage que vous désirez (normal, carrousel, liste ou grille) à l'aide de la touche **▲**.

Vue : normal (par défaut)



Vue : carrousel

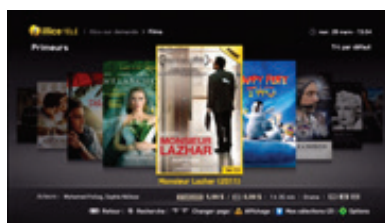

Vue : liste

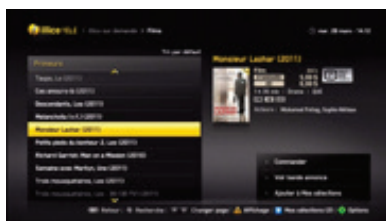

Vue : grille

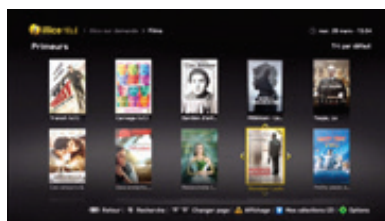

TÉLÉ À LA CARTE (TALC)

Indigo et **Viewers Choice** vous présentent, sans interruption, des films et des événements que vous pouvez commander en tout temps au moyen du guide horaire. Les commandes vous sont facturées le mois suivant.

Pour commander un film ou un événement

1. Appuyer sur « **Guide** » pour afficher le guide horaire.
2. Syntonisez une chaîne Télé à la carte.
 - i. **Indigo** : à partir de la chaîne 300 pour la définition standard et à la chaîne 750 pour la haute définition.
 - ii. **Viewers Choice** : à partir de la chaîne 350 pour la définition standard et à la chaîne 751 pour la haute définition.
3. Sélectionnez une plage horaire et faites défiler les films diffusés durant cette période.
4. Choisissez un titre et appuyer sur **OK**.
5. Appuyez sur « **COMMANDER** » pour avoir accès au contenu et ajoutez votre NIP. Si vous n'avez pas de NIP, un écran s'affichera pour vous permettre de créer un NIP administrateur.
6. Si le contenu n'est pas disponible, sélectionnez « **Voir autres diffusions** » pour obtenir la liste de diffusions ultérieures. Pour connaître toute la programmation d'Indigo, vous pouvez aussi consulter canalindigo.com ou syntoniser le 300 pour visionner les bandes annonces.



Pour consulter les commandes

1. Vous pouvez consulter la liste de vos commandes en sélectionnant n'importe quelle chaîne TALC dans le guide horaire. Appuyez ensuite sur **D** et sélectionnez « **Mes commandes TALC** ».

NOTE: Vous pouvez commander des films jusqu'à quatre heures à l'avance et des événements jusqu'à sept jours à l'avance.

Pour toute autre information, consultez notre site Web : videotron.com/soutien-terminaux

Annulation d'une commande

Une commande faite à la Télé à la carte peut être annulée sans frais jusqu'à 2 minutes après le début d'un film¹ et jusqu'à 15 minutes après le début d'un événement spécial². Cette annulation peut être faite à partir de l'écran « **Mes commandes TALC** » ou en suivant les indications ci-dessous.

1. Pour annuler **avant** le début de la diffusion :
 - i. Appuyez sur .
 - ii. Sélectionnez la chaîne et le créneau horaire où vous avez confirmé une commande.
 - iii. Sélectionnez « **Annuler la commande** » et ajoutez votre NIP dans la fenêtre de confirmation.

2. Pour annuler jusqu'à 2 minutes après le début de la diffusion :
 - i. Appuyez sur .
 - ii. Sélectionnez la chaîne et le créneau horaire où vous avez confirmé une commande.
 - iii. Appuyez sur « Info ».
 - iv. Sélectionnez « **Annuler la commande** » et ajoutez votre NIP dans la fenêtre de confirmation.

Contrôle parental

Le contrôle parental fonctionne de pair avec la fonction Télé à la carte. Veuillez vous référer à la section « **Contrôles et limites** », à la page 37.

Si le contrôle parental est activé

1. Vous pouvez interrompre les contrôles et les limites à partir de la touche . Le NIP administrateur sera nécessaire.
2. Pour commander du contenu restreint par le contrôle parental, le NIP administrateur sera nécessaire.
3. Pour commander du contenu permis par le contrôle parental, un NIP de commande ou administrateur pourra être utilisé.

1. « Film » fait référence à tous les genres de contenus, y compris les contenus adultes. 2. « Événement spécial » fait référence à n'importe quelle programmation spéciale, qu'il s'agisse d'événements sportifs ou de spectacles.

ENREGISTREUR HD MULTITÉLÉ

Prenez le contrôle de votre expérience télé en toute simplicité grâce à l'Enregistreur HD Multitélé. Libérez-vous de vos horaires télé sans rien manquer de vos émissions préférées. Vous pouvez enregistrer vos émissions en un seul clic et gérer vos enregistrements en toute simplicité. Vous pouvez même contrôler vos émissions en direct et enregistrer deux émissions simultanément en plus d'en écouter une troisième déjà enregistrée.

MENU PRINCIPAL

Le menu principal de l'Enregistreur HD Multitélé vous permet de gérer le contenu déjà enregistré et celui à venir.

Vous pouvez consulter la liste des enregistrements et ceux déjà programmés, enregistrer une émission manuellement, gérer vos enregistrements et modifier les préférences.

Menu principal de l'Enregistreur HD Multitélé

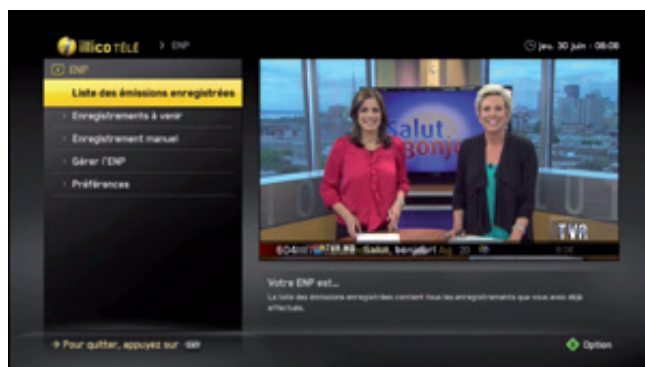

Pour toute autre information, consultez notre site Web : videotron.com/soutien-terminaux

Pour accéder au menu de l'Enregistreur HD Multitélé

1. Appuyez sur **MENU** pour accéder au menu principal.
2. À l'aide des flèches , sélectionnez « **Enregistreur HD Multitélé** » et faites **OK**.
3. Sélectionnez ensuite l'opération que vous désirez faire.











- **Liste des émissions enregistrées** : vous permet de consulter la liste de vos enregistrements pour commencer un visionnement, arrêter un enregistrement en cours, modifier un enregistrement et bloquer un enregistrement qui n'a pas été filtré par le contrôle parental. Vous pouvez également accéder à ce menu par la touche **LIST** de votre télécommande.
- **Enregistrements à venir** : vous permet de consulter la liste de vos enregistrements futurs.
- **Enregistrement manuel** : vous permet de créer un enregistrement manuel à une plage horaire déterminée.
- **Gérer l'ENP** : vous permet d'évaluer l'espace disque disponible et de démarrer la fonction « **Libérer de l'espace** ».
- **Préférences** : vous permet de modifier les paramètres de votre Enregistreur HD Multitélé, tels que la période tampon et la durée de sauvegarde de vos enregistrements.
 - i. La période tampon est une zone de mémoire vive ou de disque utilisée pour enregistrer temporairement des données. La période tampon de l'Enregistreur HD Multitélé (de 1 à 15 minutes) permet de commencer un enregistrement quelques minutes avant le début de la programmation et de le terminer quelques minutes après la fin. Vous ne manquerez donc pas l'enregistrement d'une émission ou d'un film dont l'heure de diffusion ne respecte pas le guide horaire.

CONTRÔLE DU DIRECT

LE CONTRÔLE DU DIRECT VOUS PERMET DE CONTRÔLER LE VISIONNEMENT DE L'ÉMISSION EN COURS.

Grâce à son disque dur, l'Enregistreur HD Multitélé sauvegarde dans une mémoire tampon les images de la chaîne que vous regardez. Cela permet de faire une pause, de reculer et de reprendre le visionnement d'une émission en direct.

Touches utiles

-  Pour faire une pause d'une durée maximale d'une heure. Après ce temps, l'émission reprend là où on l'a laissée.
-  Pour reprendre la lecture.
-  Pour reculer; appuyer jusqu'à quatre fois pour reculer plus rapidement.
-  Pour avancer; appuyer jusqu'à quatre fois pour avancer plus rapidement.
-  Pour arrêter le visionnement.
-  Pour faire un saut arrière de plusieurs secondes.
-  Pour faire un saut avant de plusieurs secondes.
-  Pour obtenir la liste de vos enregistrements.
-  Pour reprendre le visionnement en temps réel.
-  Pour enregistrer une émission instantanément.

FONCTIONNEMENT DU CONTRÔLE DU DIRECT

Quand on appuie sur une des touches mentionnées ci-dessus, la barre d'état s'affiche momentanément au bas de l'écran et indique où vous en êtes dans la lecture et la diffusion de l'émission en cours.

Lorsqu'une chaîne est syntonisée, la mémoire tampon de l'Enregistreur HD Multitélé vous permet de reculer à l'aide de la touche  jusqu'à 1 heure précédant la syntonisation de la chaîne.

L'émission enregistrée dans la mémoire tampon s'efface quand vous changez de chaîne ou que vous éteignez l'Enregistreur HD Multitélé. Pour conserver les émissions, il faut les enregistrer et les sauvegarder en appuyant sur .



ENREGISTRER UNE ÉMISSION

Il y a trois façons d'enregistrer un titre :

1. Enregistrer l'émission que l'on regarde.
2. Programmer l'enregistrement d'un titre à partir du guide horaire.
3. Programmer l'enregistrement manuel à partir d'une plage horaire.

Enregistrer l'émission que l'on regarde

Si vous regardez une émission depuis le début, vous pouvez appuyer sur la touche  n'importe quand durant sa diffusion, et l'enregistrement s'effectuera depuis le début de votre écoute.



1. Appuyez sur . L'Enregistreur HD Multitélé déterminera les choix qui vous sont offerts.
2. Si vous regardez une série:
 - i. Sélectionnez « **Enregistrer cet épisode** » pour enregistrer l'épisode en cours une seule fois.
 - ii. Sélectionnez « **Enregistrer la série** » pour enregistrer tous les épisodes d'une série spécifique. Si l'Enregistreur HD Multitélé ne détecte pas une émission faisant partie de la série, les options ci-dessous vous sont proposées.
3. Si vous regardez une émission:
 - i. Sélectionnez « **Enregistrer** » pour enregistrer l'émission en cours seulement.
 - ii. Sélectionnez « **Répéter l'enregistrement** » pour enregistrer l'émission en cours à chaque diffusion.
4. Pour modifier les critères d'enregistrement mentionnés ci-dessus, appuyez sur  et choisissez parmi l'une des options suivantes:
 - a. Répéter ou non l'enregistrement
 - b. Déterminer la fréquence d'enregistrement
 - c. Déterminer la période de sauvegarde
 - d. Sélectionnez « **Enregistrer** ». Lorsque vous confirmez vos modifications, l'icône « **REC** » s'affiche à l'écran.

NOTE : Pour comprendre comment modifier la fréquence, les options d'enregistrement et la période de sauvegarde, reportez-vous à la section « **Gestion de vos enregistrements** », à la page 33.

Pour toute autre information, consultez notre site Web : videotron.com/soutien-terminaux



Programmer l'enregistrement d'un titre à partir du guide horaire

Pour programmer à l'avance l'enregistrement des émissions que vous ne voulez pas manquer :

1. Appuyez sur .
2. Sélectionnez un titre que vous désirez enregistrer et appuyez sur . L'Enregistreur HD Multitélé déterminera les choix qui vous sont offerts.
3. Si vous voulez enregistrer une série:
 - i. Sélectionnez « **Enregistrer cet épisode** » pour enregistrer l'épisode en cours une seule fois.
 - ii. Sélectionnez « **Enregistrer la série** » pour enregistrer tous les épisodes d'une série spécifique. Si l'Enregistreur HD Multitélé ne détecte pas une émission faisant partie de la série, les options ci-dessous vous sont proposées.
4. Si vous souhaitez enregistrer une émission:
 - i. Sélectionnez « **Enregistrer** » pour enregistrer seulement l'émission en cours.
 - ii. Sélectionnez « **Répéter l'enregistrement** » pour enregistrer l'émission en cours à chaque diffusion, si l'option est disponible.
5. Pour modifier les critères d'enregistrement, appuyez sur .
6. Le titre de l'enregistrement programmé sera encadré en rouge dans le guide horaire.

Programmer l'enregistrement manuel à une plage horaire

Pour enregistrer toutes les émissions inscrites à une plage horaire :

1. Appuyez sur  pour afficher le menu principal.
2. À l'aide des flèches , sélectionnez « **Enregistreur HD Multitélé** ».
3. À l'aide des flèches , sélectionnez « **Enregistrement manuel** ».
4. Remplissez les champs requis pour configurer l'enregistrement.

Modification d'un enregistrement en cours

Pour arrêter, sauvegarder ou supprimer un enregistrement en cours, appuyez sur  et sélectionnez l'option désirée.

Enregistreur HD Multitélé à distance

Programmez votre Enregistreur HD Multitélé à distance à partir d'illico.tv ou de votre mobile Vidéotron pour ne pas manquer vos émissions préférées. Elles vous attendront à la maison, où elles seront prêtes à être visionnées à partir de votre Enregistreur HD Multitélé*.

* Vous devez être client des services de télé numérique, d'Internet et de téléphonie Mobile de Vidéotron.

GESTION DES CONFLITS D'ENREGISTREMENT

L'Enregistreur HD Multitélé permet d'enregistrer deux émissions simultanément tout en écoutant une troisième émission déjà enregistrée. Dans les cas où l'Enregistreur HD Multitélé détecte trois enregistrements simultanés, une fenêtre s'affichera afin de résoudre le conflit horaire. Au cas où vous ne seriez pas présent pour corriger le conflit d'horaire, le problème sera mémorisé et l'Enregistreur HD Multitélé priorisera l'enregistrement de séries ou de films.



GESTION DE VOS ENREGISTREMENTS

Cette section vous permet de savoir comment visionner le contenu que vous avez enregistré et comment gérer l'espace d'enregistrement de votre disque dur.

Lire un titre enregistré



1. Appuyez sur **LIST**, sélectionnez un titre et appuyez sur **OK**.
2. Lors du visionnement, appuyez sur **II** pour suspendre l'écoute et sur **◀** pour revenir au début de l'enregistrement ou l'effacer.
3. Si vous n'avez pas terminé le visionnement d'un titre, revenez à la programmation en cours en appuyant deux fois sur **END**.

NOTE : Suspendre l'enregistrement vous permet d'annuler l'enregistrement d'une seule diffusion d'une programmation récurrente.

Pour toute autre information, consultez notre site Web : videotron.com/soutien-terminaux

Protection d'une émission enregistrée



L'activation du contrôle parental bloquera le contenu de la liste de vos enregistrements en fonction de l'âge. Pour bloquer un enregistrement:

1. Appuyez sur  et sélectionnez le titre que vous désirez bloquer.
2. Appuyez sur  et, à l'aide des flèches , sélectionnez « **Bloquer manuellement** ».
3. Entrez votre NIP administrateur.

Fonction Escapade







Transportez votre Enregistreur HD Multitélé où vous le voulez pour accéder à vos émissions enregistrées. Pour brancher le Terminal sur une télé, vous n'avez qu'à consulter la section de branchement à partir de la page 7. Veuillez noter qu'une connexion au câble n'est pas nécessaire.

Suppression des enregistrements

1. Appuyez sur  et sélectionnez le titre que vous désirez supprimer.
2. À l'aide des flèches , sélectionnez « **Supprimer** » et faites .

Pour supprimer plusieurs enregistrements, utilisez la fonction « **Libérer de l'espace** », présentée à la page suivante.

Suppression et modification des enregistrements à venir

1. Appuyez sur  pour accéder au menu principal.
2. À l'aide des flèches , sélectionnez « **Enregistreur HD Multitélé** » et faites .
3. À l'aide des flèches , sélectionnez « **Enregistrements à venir** » et faites .
4. À l'aide des flèches , sélectionnez l'enregistrement que vous désirez modifier ou supprimer et sélectionnez ensuite « **Suspendre** », « **Modifier** » ou « **Supprimer** ».

GESTION DU DISQUE DUR

L'Enregistreur HD Multitélé a une capacité de 500 Go, ce qui vous permet de sauvegarder jusqu'à 280 heures de contenus en définition standard ou 55 heures en HD. La fonction « **Gérer l'ENP** » vous permet donc d'évaluer l'espace disque disponible et de gérer le contenu de votre disque dur en toute simplicité grâce à la fonction « **Libérer de l'espace** ».

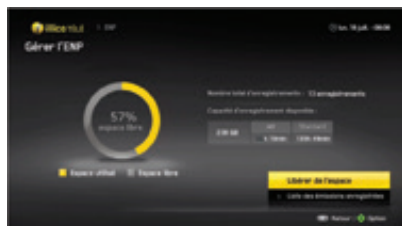

La fonction « **Libérer de l'espace** » vous permet de gérer les émissions enregistrées et de libérer de l'espace sur votre disque dur lorsque c'est nécessaire.



1. Appuyez sur **MENU** pour accéder au menu principal.
2. À l'aide des flèches , sélectionnez « **Enregistreur HD Multitélé** » et faites **OK**.
3. À l'aide des flèches , sélectionnez « **Gérer l'ENP** » et faites **OK**.
4. À l'aide des flèches , sélectionnez « **Libérer de l'espace** » et suivez les indications à l'écran.

Image sur image (PIP)



La fonction image sur image (PIP) est une fonction exclusive à l'Enregistreur HD Multitélé qui permet d'écouter deux émissions en même temps.

Pour activer la fonction PIP

1. Appuyez sur **PIP**.
2. Appuyez sur **B** pour modifier l'affichage de l'écran image sur image ou **C** pour modifier la position de l'écran.
3. Appuyez sur **▲** pour transférer le contenu de l'écran principal dans l'écran image sur image et vice versa.
4. Appuyez sur **A** pour changer les chaînes à l'écran principal ou pour accéder au guide horaire.
5. Appuyez de nouveau sur **PIP** pour fermer l'application image sur image.



PARAMÈTRES

Dans ce menu, vous pouvez accéder aux paramètres généraux, aux contrôles et limites de visionnement, aux préférences d'application de la télé et du Terminal, aux paramètres de l'équipement et, enfin, aux options d'accessibilité, comme les sous-titres.

1. Appuyez sur  pour afficher le menu principal.
2. À l'aide des flèches , sélectionnez « **Paramètres** » et faites .
 - a. Paramètres généraux
 - b. Contrôles et limites
 - c. Préférences d'application
 - d. Paramètres de l'équipement (référez-vous à la page 16)
 - e. Accessibilité

PARAMÈTRES GÉNÉRAUX

Les paramètres généraux vous permettent de modifier vos préférences de base, telles que la langue (français/anglais), votre code postal et l'affichage des widgets ainsi que de démarrer le Guide de réglage rapide.

1. Appuyez sur  pour afficher le menu principal.
2. À l'aide des flèches , sélectionnez « **Paramètres généraux** » et faites .

Dans ce menu, vous pouvez modifier les paramètres suivants :

- a. **Langue du Terminal** : choisissez la langue d'affichage de l'interface illico télé nouvelle génération.
- b. **Code postal** : ajoutez votre code postal afin de recevoir de l'information géolocalisée.
- c. **Afficher la barre de widgets lors du démarrage**: choisissez d'afficher ou non les widgets lors du démarrage du Terminal.
- d. **Guide de réglage rapide** : il s'agit d'un guide de configuration qui apparaît à l'écran lors du premier démarrage du Terminal. Il permet de configurer les paramètres généraux du système, tels que la langue du Terminal, le NIP administrateur et les réglages du contrôle parental.

CONTRÔLES ET LIMITES

Ce menu vous permet de modifier le contrôle parental, de restreindre l'accès au contenu et de créer ou de modifier vos NIP.

ACCÉDER AUX CONTRÔLES ET LIMITES



Il est important d'avoir activé un NIP administrateur à partir du « **Guide de réglage rapide** ». Si cela n'est pas fait, une fenêtre s'affichera pour vous demander de créer un NIP administrateur.

Les contrôles et limites vous permettent de :

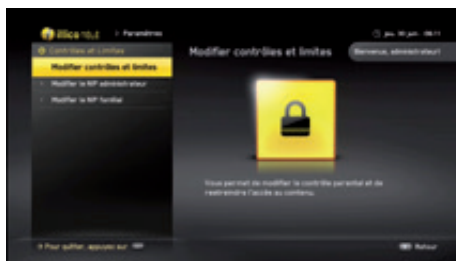
- Gérer le contrôle parental
- Bloquer du contenu en fonction de l'âge (8+, 13+, 16+, 18+)
- Bloquer des chaînes
- Bloquer le contenu adulte
- Bloquer des heures d'écoute
- Protéger les paramètres de Terminal
- Protéger les enregistrements de l'Enregistreur HD Multitélé
- Gérer vos NIP



Gérer le contrôle parental par le menu principal

1. Appuyez sur **MENU** pour afficher le menu principal.
2. Naviguez à l'aide des flèches  et sélectionnez « **Paramètres** ». Ensuite, sélectionnez « **Contrôles et limites** » et ajoutez votre NIP dans la fenêtre qui apparaît à l'écran.
3. Sélectionnez « **Modifier contrôles et limites** » à l'aide de la touche .
4. Sélectionnez ensuite « **Activer/désactiver** » les contrôles et limites. Vous pouvez également choisir de suspendre le contrôle parental et les limites pour une période limitée.
5. Sélectionnez ensuite « **Activer/désactiver** » le contrôle parental et choisissez le groupe d'âge pour lequel le contenu sera bloqué (8+, 13+, 16+ et 18+).

NOTE : Il y a une distinction entre le contrôle parental et les limites. Le contrôle parental bloque le contenu réservé aux spectateurs d'un certain âge, tandis que les contrôles et limites restreignent les heures d'écoute et l'accès aux paramètres.

Pour toute autre information, consultez notre site Web : videotron.com/soutien-terminaux

Gérer les paramètres du contrôle parental et bloquer une chaîne

À partir du menu « **Modifier les contrôles et limites** », vous pouvez :

1. Activer, désactiver ou suspendre les **contrôles et limites**.
2. Activer ou désactiver le **contrôle parental** en fonction de l'âge.
3. Cacher le contenu pour adultes.
4. Sélectionner les chaînes que vous désirez bloquer avec la « **Restriction des chaînes** ».
5. Déterminer la durée pendant laquelle le NIP pourra débloquer une chaîne.
6. Ajouter une restriction de visionnement en fonction de l'heure.
7. Protéger les enregistrements de votre Enregistreur HD Multitélé.
8. Protéger les paramètres.

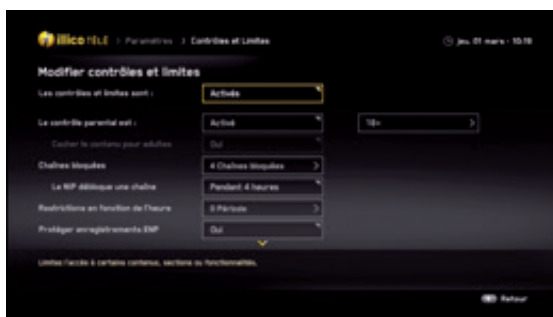



RACCOURCIS: Il est possible de **suspendre** le contrôle parental et de **bloquer ou débloquer** une chaîne à partir de la touche  lors de la diffusion d'une émission ou à partir du guide horaire.

Pour toute autre information, consultez notre site Web : videotron.com/soutien-terminaux

PRÉFÉRENCES DES APPLICATIONS

Configurez les préférences de vos applications (afficheur d'appel, guide horaire, illico sur demande, guide de programmation et menu de raccourcis).

Accédez aux préférences des applications :

1. Appuyez sur **MENU** pour afficher le menu principal.
2. À l'aide des flèches , sélectionnez « **Paramètres** ».
3. À l'aide des flèches , sélectionnez « **Préférences d'applications** ».

Vous pouvez ensuite naviguer dans le menu pour modifier les applications suivantes :

- **Afficheur d'appel** : vous permet de voir qui vous appelle directement sur votre télé. Vous devez être abonné au service « Afficheur d'appel ».
- **Guide horaire et télé** : pour modifier la chaîne affichée au démarrage, gérer les chaînes favorites, déterminer une préférence d'affichage du guide horaire ou déterminer le mode zoom télé.
- **Mode zoom télé** : le Terminal permet de modifier le format d'image pour mieux répondre aux préférences de l'utilisateur. Une télé HD possède un écran large en format 16/9 pour afficher une image HD. Par contre, lorsque cette même télé HD diffuse une image de définition standard (SD), il est normal que la télé affiche des barres noires sur les extrémités de l'écran.

Donc, le mode zoom télé vous permet d'indiquer au Terminal de modifier le format d'image automatiquement selon vos préférences: **normal**, **large** ou « **zoomé** ».

CAPTURE D'ÉCRAN 4/3



CAPTURE D'ÉCRAN 16/9



- **Modifier le format d'image durant l'écoute télé**

1. Appuyez sur  jusqu'à trois fois pour afficher l'image selon vos préférences.

- **illico sur demande** : pour modifier vos préférences, telles que l'ordre d'affichage de vos sélections, votre langue (FR/EN) et votre format de présentation (HD/SD).
- **Enregistreur HD Multitélé** : pour modifier les paramètres de votre Enregistreur HD Multitélé, tels que la période tampon et la durée de sauvegarde de vos enregistrements. Pour les préférences d'affichage, référez-vous aux « Préférences d'illico sur demande », à la page 26.
- **Menu de raccourcis** : pour activer ou désactiver le menu de raccourcis et ajouter ou retirer les options disponibles (le guide horaire et illico sur demande sont toujours fixes dans le menu de raccourcis).

ACCESSIBILITÉ

Ce menu vous permet de configurer vos préférences quant à l'accessibilité audio et au sous-titrage pour personnes malentendantes.





Accessibilité audio

- **SAP** : c'est une deuxième ou une troisième piste audio. Lorsqu'une émission est diffusée en mode SAP, cette option vous permet de regarder l'émission dans la langue de votre choix.
- **Affichage de la description sonore (activée/désactivée)** : la description sonore est un procédé audio qui permet d'entendre la description du contenu vidéo d'une chaîne destinée aux personnes non voyantes et malvoyantes.





Sous-titrage pour malentendants

Le sous-titrage est le texte qui accompagne l'émission à l'écran. On peut y lire une version abrégée du dialogue des acteurs ainsi que des indications sonores importantes. Le sous-titrage est destiné aux personnes qui ont de la difficulté à entendre.

Activer le sous-titrage

1. Appuyez sur  pour accéder au menu principal.
2. À l'aide des flèches , sélectionnez « **Paramètres** ».
3. À l'aide de , sélectionnez « **Accessibilité** » et « **Sous-titrages** ».
4. À l'aide de , sélectionnez « **Activer / désactiver** » et faites .

Modification des sous-titres

1. Appuyez sur  pour afficher le menu principal.
2. À l'aide des flèches , sélectionnez « **Paramètres** » et faites .
3. À l'aide des flèches , sélectionnez « **Accessibilité** » et faites 
 - i. **Accessibilité audio** : vous permet de modifier vos pistes audio (SAP)
 - ii. **Sous-titres** : vous permet de modifier les options des sous-titres

Configurez les paramètres du sous-titrage (le sous-titrage doit être activé)

1. À l'aide de , vous pouvez sélectionner le réglage de l'affichage par « **Émission** » ou par « **Utilisateur** ». Lorsque l'affichage est réglé par l'utilisateur, vous pouvez modifier les caractères affichés à l'écran.

Mode de sous-titrage

- **Numérique 1** est la principale source de sous-titres.
- **Numérique 2** est l'option recommandée pour les choix de langues.
- **Numérique 3 à 6** sont des options à venir.

Sources de sous-titrage standard CC1, CC2, CC3, CC4, CC5, CC6.

FOIRE AUX QUESTIONS

AVERTISSEMENT : La première étape pour résoudre des problèmes liés au service illico télé est de réinitialiser le Terminal. Lorsque le Terminal sera réinitialisé, il conservera les mêmes paramètres. Si vous avez un Enregistreur HD Multitélé, tous vos enregistrements seront sauvegardés. Pour réinitialiser le Terminal, vous devez débrancher le fil d'alimentation électrique puis le rebrancher quelques secondes plus tard. Ensuite, attendez quelques minutes avant d'allumer le Terminal.

Comment puis-je en apprendre plus sur le guide horaire, les menus et les applications d'illico télé?

Nous avons mis à votre disposition un portail d'aide dans le menu principal d'illico télé ainsi qu'à videotron.com/soutien pour que vous puissiez y consulter des démos, trouver des réponses à des questions fréquentes et télécharger un guide d'utilisateur complet. Vous pouvez aussi accéder au portail d'aide à partir du menu principal d'illico télé en appuyant sur la touche  de la télécommande et en sélectionnant « AIDE ».



Est-ce que je peux programmer ma télécommande en fonction de ma télé?

Oui; vous n'avez qu'à suivre les étapes de programmation à partir de la page 12 ou à visionner les démos qui sont à videotron.com/soutien-telecommande.

Je ne peux pas modifier le volume avec la télécommande du Terminal. Que faire?

Pour que la touche « VOLUME » de votre télécommande soit fonctionnelle, vous devez d'abord programmer la télécommande en fonction de votre télé en suivant les instructions de la page 12.

J'ai programmé ma télécommande, et le volume ne fonctionne plus. Que faire?

En appuyant sur les touches  et  lors de la programmation, vous avez peut-être activé la fonction « sourdine » du Terminal. Si c'est le cas, appuyez sur la touche « Vol+ » sur le devant du Terminal illico : la fonction « sourdine » sera désactivée, et le réglage du volume sera corrigé.

Pourquoi est-ce que le son de ma télé semble très bas?

La fonction VOLUME de votre Terminal peut régler la puissance audio du Terminal ou de la télé. Par contre, lorsque le volume du Terminal est bas, le signal envoyé à la télé est également faible. Pour éviter cela, nous vous suggérons de programmer votre télécommande en fonction de votre télé en suivant les instructions de la page 12 et d'indiquer au Terminal que vous désirez régler uniquement le volume de votre télé, en vous référant à la section Paramètres de l'équipement, à la page 16.

Mon Terminal ne fonctionne pas ou mon écran de télé est noir, noir avec des points blancs, bleu ou flou. Que faire?

Assurez-vous que le Terminal est bien allumé et que vous avez suivi les étapes d'activation à la page 4 et de branchement à la page 7. Puisqu'il y a plusieurs types de branchement possibles sur votre télé, il est important d'indiquer à la télé quel branchement vous utilisez. Vous devez donc régler votre télé à la bonne source (*input*) à l'aide de sa télécommande. Par exemple, *input* 1, 2, 3 ou HDMI 1, 2, 3.

Pour toute autre information, consultez notre site Web : videotron.com/soutien-terminaux

Il y a parfois des coupures de son et d'images qui proviennent de mon Terminal. Que faire?
Assurez-vous que le Terminal est bien branché. Si le problème persiste, veuillez réinitialiser le Terminal en suivant les indications ci-contre. Si le problème persiste, veuillez communiquer avec le Soutien technique de Vidéotron au 1 877 380-2611.

Lorsque je branche mon Terminal avec un câble HDMI, il y a des coupures d'images ou un message d'erreur s'affiche à l'écran. Que faire?

Lorsque la télé est bien branchée à l'aide du câble HDMI, veuillez réinitialiser le Terminal. Si le problème persiste, il est possible que votre télé soit incompatible avec le port HDMI du Terminal. Veuillez plutôt utiliser le branchement alternatif à l'aide d'un câble à composantes. Puisque ce câble n'est pas fourni avec le Terminal, veuillez communiquer avec votre détaillant ou avec le Soutien technique de Vidéotron au 1 877 380-2611.

Est-il normal que certaines chaînes ne diffusent pas en mode plein écran?

Oui. Quand une émission est en mode plein écran sur une chaîne qui diffuse en haute définition (de la chaîne 600 en montant), c'est qu'elle est présentée dans le format haute définition; par contre, quand l'image d'une émission ne remplit pas complètement l'écran, c'est qu'elle est présentée en définition standard. Il peut arriver que certaines émissions diffusées sur les chaînes HD soient présentées en définition standard.

Comment puis-je obtenir un mode plein écran lorsque j'écoute une chaîne en définition standard?

La touche # de votre télécommande vous permettra d'étirer l'image ou de faire un « zoom » pour éliminer les barres noires qui s'affichent à l'écran lorsque vous écoutez une chaîne en définition standard. Appuyez sur # jusqu'à ce que vous obteniez le mode zoom désiré : Normal, Large ou Zoomé.

Une fois le Terminal activé, est-il normal que j'aie accès à des chaînes qui ne sont pas incluses dans mon forfait?

Oui. Lorsque vous aurez activé votre Terminal, la sélection des chaînes de votre forfait apparaîtra le jour ouvrable suivant l'activation. Conséquemment, vous aurez temporairement accès gratuitement à plusieurs chaînes qui ne sont pas nécessairement incluses dans votre forfait.

SERVICE À LA CLIENTÈLE ET SOUTIEN TECHNIQUE

SERVICE À LA CLIENTÈLE

Pour plus de détails, nous vous invitons à consulter le portail d'aide d'illico télé, à visionner des vidéos explicatives sur videotron.com/soutien-terminaux ou à communiquer avec notre Service à la clientèle. Vous pouvez joindre un conseiller de 7 h 30 à 22 h du lundi au vendredi, de 8 h à 20 h le samedi et de 9 h à 20 h le dimanche.

Montréal : 514 281-1711

Québec : 418 847-4410

Saguenay : 418 545-1114

Outaouais : 819 771-7715

Ailleurs au Québec : 1 888 433-6876

SOUTIEN TECHNIQUE

Pour tout problème d'ordre technique, nous vous invitons à communiquer avec le Soutien technique. Vous pouvez joindre un conseiller 24 heures sur 24, 7 jours sur 7.

Montréal : 514 841-2611

Québec : 418 842-2611

Saguenay : 418 543-4611

Outaouais : 819 771-2611

Ailleurs au Québec : 1 877 380-2611

Pour toute autre information, consultez notre site Web : videotron.com/soutien-terminaux

LISTE DES CODES DE PROGRAMMATION DE LA TÉLÉCOMMANDE

Codes pour télé

3M - 10737, 11616, 11655	Brockwood - 10019	Durabrand - 10463, 10180,	Goodmans - 10360
A-Mark - 10003	Broksonic - 10236, 10463,	10178, 10171 11034,	GPX - 10360
Abex - 10032	10003, 10426 11905,	10003, 11665	Gradiente - 10392
Accurian - 11803	11911, 11929, 11935	Dwin - 10747	Grumpy - 10180, 10179
Action - 10873	Byd:sign - 11309	Dynex - 12049, 11463	H & B - 11366
Admiral - 10093, 10463,	C&M - 10700	Eiki - 10735	Haier - 11034, 10768,
10179	Cadia - 11283	Electroband - 10000, 10185	11009, 11570, 11748
Advent - 10761, 10783,	Candle - 10030, 10046,	Electrograph - 11755,	Hallmark - 10178
10815, 10817 10842,	10056, 10186	11623	Hanns.G - 11783
11933	Carnivale - 10030	Electrohome - 10463,	Hannspree - 11348, 11745,
Adventura - 10046	Carver - 10054, 10170	10381, 10409, 11570	11783
Aftron - 10891	Casio - 10611, 11205	11670, 11672	Harley Davidson - 10043,
Aiko - 10092	CCE - 10217, 10329	Element - 11687, 12183	10179, 11904
Aiwa - 10032, 10701,	Celebrity - 10000	Emerson - 11864, 11394,	Harman/Kardon - 10054
11362, 11955	Changhong - 10765	10154, 10451, 10236,	Harvard - 10180, 10068
Akai - 10812, 11675, 10702,	Cinego - 11986	10462, 10180, 10178,	Hewlett Packard - 11494,
10030, 10098, 10672,	Citizen - 10060, 10030,	10171, 11661, 11905,	11088, 11089, 11101
11207, 11385, 11676,	10092, 10046 10056,	11909, 11911, 11913,	Hisense - 10748, 11314,
11686, 11688, 11689,	10186, 10280, 10561	11929, 11944, 11963,	11660, 12089
11690, 11692, 11935,	11669, 11671, 11672,	12167, 10282, 10280,	Hitachi - 10279, 10227,
12232	11935	10183, 10182, 10181,	10217, 10173, 10151,
Alaron - 10179, 10183,	Claritone - 10185	10179, 10177, 10158,	10097, 10096, 10095,
10216	Clarion - 10180	10039, 10038, 10019,	10056, 10043, 10038,
Albatron - 10700, 10843	Classic - 11984	10002	10036, 10032, 10016
Ambassador - 10177	Coby - 11538, 12017,	Emprex - 11422, 11765	HP - 11494, 11088, 11089,
America Action - 10180	12306, 12314 12315,	Encross - 10876, 11474	11101
Anam - 10180, 10004,	12326, 12338, 12340,	Envision - 10030, 10813,	Hyundai - 10849, 11219,
10009, 10008	12344, 12345, 12347,	11365, 12014, 12087	11294
Anam National - 10161	12348 12351, 12560	Epson - 11122, 11290	I-inc - 11746
AOC - 10030, 10003, 10019,	Commercial Solut. - 10047	Erae - 11222	iLo - 11394, 11286, 11603,
10052, 10185, 11089,	Compaq - 10749	ESA - 10171, 11944, 11963	11665, 11684, 11990
11365, 11589, 11590,	Concerto - 10056	Fisher - 10154, 10159	Infinity - 10054
12014, 12087, 12402,	Contec - 10180	Fujitsu - 10179, 10186,	Initial - 11603, 11990
12479	Craig - 10180	12008	Insighia - 12049, 11423,
Aomni - 11623	Crosley - 10000, 10054	Funai - 10000, 10180,	10463, 10171, 11204,
Apex Digital - 10748, 10879,	Crown - 10180, 10039	10171, 10179, 11904,	11326, 11385, 11517,
10765, 10890 11217,	CTX - 10700	11963	11660, 11892, 11963,
11991, 12397	Curtis - 11200, 11326,	Futuretech - 10180	12002, 12417
Archer - 10003	12352, 12466	Gateway - 11755, 11001,	Inteq - 10017
Astar - 11531, 11738	CXC - 10180	11756	IRIS - 12189
Audiovox - 10451, 10180,	Cyberhome - 10794	GE - 10047, 10051,	IX - 10877
10092, 12513, 11952,	Cyttron - 11326	10451, 10178, 10021,	Janeil - 10046
11951, 11937, 11868,	Daewood - 10145, 10451,	10027, 10029, 10055,	JBL - 10054
11803, 11769, 11766,	10092, 11661 10019,	10135, 10279,	JCB - 10000
11284, 10875, 10846,	10066, 10067, 10091	10282, 10747, 11907,	JCM - 12189, 12256
10802, 10713, 10623,	10672, 11909	11919, 11922, 12359	Jensen - 10761, 10050,
10003, 12413	Daytron - 10019	GFM - 10171, 11665, 11963,	10817, 11299, 11326,
Aurora Systems - 10801	Dell - 11264, 11080, 11178	12167	11933
Avventura - 10171	Delta - 11369	Gibraltar - 10017, 10030,	JVC - 10463, 10053, 10036,
Axion - 10171	Denon - 10145, 10511	10019	10069, 10160, 10169,
Belcor - 10019	Diamond Vision - 11996	Go Video - 10886, 11823,	10182, 10731
Bell & Howell - 10154,	Digistar - 11565	11831	Kamp - 10216
10016	Digital Lifestyles - 11765,	GoldStar - 10178, 10030,	Kawasho - 10158, 10216,
BenQ - 11032, 11315	11822	10002, 10019, 11032,	10308
Bradford - 10180	Disney - 11665, 12152	10039, 10056, 10409,	Kaypani - 10052
Brilliant - 11007	Dumont - 10017, 10019	11926	KDS - 11687

Pour toute autre information, consultez notre site Web : videotron.com/soutien-terminaux

KEC - 10180
 Kenwood - 10030, 10019
 KLH - 10765, 10767
 Kloss - 10024, 10046
 Knoll Systems - 10781
 KMDS - 12278
 Konka - 10632, 10638,
 10707, 11385, 11831,
 11939
 Kost - 11262, 11483
 Kreisen - 10876, 11474
 KTV - 10180, 10030, 10039,
 10183, 10185, 10217,
 10280
 LG - 11423, 10017, 11265,
 10178, 10442, 10700,
 10856, 11178, 11530,
 11637, 11934
 LiteOn - 10088
 Lloyd's - 11904
 Loewe - 10136
 Logik - 10016
 Luce - 10837, 11031
 Luxman - 10056
 LXI - 10047, 10054, 10154,
 10156, 10178, 10148,
 10747
 MAG - 11678
 Magnasonic - 11713, 11913
 Magnavox - 11454, 11866,
 11755, 10054, 10051,
 10030, 10171, 10706,
 11944, 11963, 11931,
 11913, 11904, 11990,
 12372, 11525, 12597,
 11365, 11198, 10802,
 10386, 10230, 10187,
 10186, 10179, 10096,
 10036, 10028, 10024,
 10020
 Magnin - 11907
 Majestic - 10016
 Marantz - 11454, 10054,
 10030, 10704, 11714,
 12447
 Matsushita - 10250
 Maxent - 11755, 11597,
 11714, 11757
 MB Quart - 11868
 Megatron - 10178, 10145,
 10003
 Memorex - 10154, 10463,
 10150, 10178, 10016,
 10179, 10877, 11570,
 11665, 11670, 11892,
 11911, 11920, 11924,
 11926
 MGA - 10150, 10178,
 10030, 10019, 10155,
 11907
 Micro - 11436
 Midland - 10047, 10017,
 10051, 10032, 10039,
 10135, 10747
 Mintek - 11603, 11990
 Minutz - 10021
 Mitsubishi - 11250, 10093,
 10150, 10178, 10014,
 10019, 10036, 10098,
 10155, 10331, 10592,
 11797
 Monivision - 10700, 10843
 Motorola - 10093
 MTC - 10060, 10030,
 10019, 10056, 10091,
 10185, 10216
 Multitech - 10180, 10217
 NAD - 10156, 10178, 10056
 Nakamichi - 11493
 Naxa - 11998
 NEC - 10030, 10019, 10036,
 10056, 10170, 10704,
 11797, 12026
 NetTV - 11755
 Nexus Electronics - 12183
 Nikko - 10178, 10030,
 10092
 Niko - 11581
 Noblex - 10430
 Norcent - 10748, 10824,
 11089, 11365, 11590,
 11591
 Norwood Micro - 11286,
 11296
 Noshi - 10018
 NTC - 10092
 NuVision - 11657
 Olevia - 11610, 11144,
 11240
 Onwa - 10180
 Optimus - 10250, 10154,
 10166, 11913, 11924
 Optoma - 10887, 11348
 Optonica - 10093, 10165
 Orion - 10236, 10463,
 11463, 10179, 11905,
 11911, 11929
 Panasonic - 11480, 10250,
 11457, 10051, 10161,
 10162, 10226, 11291,
 11919, 11924, 11947,
 11969
 Park - 12104
 PDI - 11474
 Petters - 11523
 Philco - 11394, 10054,
 10030, 10171, 10019,
 10020, 10024, 10028,
 10096, 10179, 10187,
 10381, 11665, 11963
 Philips - 11454, 11394,
 11866, 10054, 10690,
 11483, 11744, 12372,
 12597
 Pilot - 10030, 10019, 10039
 Pioneer - 11457, 10166,
 10038, 10172
 Planar - 11496
 Polaroid - 11523, 10765,
 12120, 12117, 12063,
 12002, 11991, 11962,
 11769, 11767, 11766,
 11762, 11687, 11565,
 11538, 11385, 11341,
 11328, 11327, 11326,
 11316, 11314, 11286,
 11276, 11262, 10865,
 11314, 11286, 11276,
 11262, 10865, 11385
 Portland - 10451, 10092,
 11661, 10019, 10039
 Prism - 10051
 Proscan - 10047, 10030,
 10466, 10747, 11922,
 12147, 12183, 12256
 Proton - 10178, 10003,
 10031, 10052, 10466
 Protron - 11320, 11323
 Proview - 11687
 Pulsar - 10017, 10019
 Pvision - 11222
 Pyle - 11200
 Quasar - 10250, 10051,
 10165, 10219, 11291,
 11919, 11924, 11969
 RCA - 12434, 10047, 10051,
 10093, 11661, 12932,
 12746, 12002, 11958,
 11953, 11922, 11919,
 11907, 10747, 10278,
 10254, 10135, 10090,
 10038, 10029, 10019,
 10018
 Realistic - 10154, 10180,
 10178, 10030, 10019,
 10032, 10039, 10056,
 10165
 RevolutionHD - 11623
 Rhapsody - 10183, 10185,
 10216
 Runco - 10017, 10030,
 10612
 Sampo - 11755, 10030,
 10032, 10039, 10052,
 10100, 10110, 11597
 Samsung - 12051, 10060,
 10702, 10178, 10030,
 11959, 11060, 10814,
 10766, 10587, 10482,
 10427, 10329, 10217,
 10056, 10039, 10032,
 10019
 Samsux - 10039
 Sansui - 10463, 10171,
 10165, 10173, 11670,
 11892, 11904, 11911,
 11929, 11935
 Sanyo - 10054, 10154,
 10036, 10088, 10107,
 10146, 10159, 10232,
 10484, 10798, 11907
 Sceptre - 10878, 11217,
 11360, 11599, 12337
 Scimitus - 10019
 Scotch - 10178
 Scott - 10236, 10180,
 10178, 10019, 10179,
 10309, 11711
 Sharp - 10093, 10039,
 10153, 10157, 10165,
 10281, 10386, 10491
 Sharper Image - 11950
 Sheng Chia - 10093
 Shogun - 10019
 Signature - 10054, 10016
 Signet - 10800, 10844,
 11262
 Simpson - 10186, 10187
 Skyworth - 11799
 Solarism - 11220
 Sole - 11031, 11366, 11377,
 11483, 11530, 11623,
 12076
 Sony - 10810, 10000,
 10011, 10080, 11400,
 11685, 11904, 11925
 Soundesign - 10180, 10178,
 10179, 10186
 Sova - 11320, 11952
 Soyo - 11746, 11826,
 11828, 11830, 11831
 Spectron - 10003, 10137
 Spectronix - 11687
 Squareview - 10171
 SSS - 10180, 10019
 Starlite - 10180
 Studio Experience - 10843
 SunBrite - 11420, 11435,
 12337
 Superscan - 10093, 10864,
 10194
 Supre-Macy - 10046
 Supreme - 10000
 SVA - 10748, 10587, 10768,
 10865, 10871, 10872,
 11963
 Sylvania - 11864, 11394,
 10054, 10030, 10171,
 11963, 11944, 11931,
 11913, 11665, 11314,
 10587, 10381, 10187,
 10096, 10065, 10028,
 10024, 10020
 Symphonic - 10180, 10171,
 11904, 11913
 Syntax - 11610, 11144,
 11240
 Tandy - 10093, 10218
 Tatum - 10003, 11101,
 11286, 11287, 11288,
 11361, 11503, 11756
 Technics - 10250, 10051
 Technol Ace - 10179
 Techview - 10847, 12004
 Techwood - 10051, 10003,
 10056
 Teknika - 10054, 10180,
 10150, 10060, 10092,
 10016, 10019, 10039,
 10056, 10179, 10186,
 10312
 Telefonken - 10702, 10056
 Tera - 10031
 Thomas - 11904
 Thomson - 10209, 10625
 TMK - 10178, 10056, 10177
 TNCi - 10017
 Toshiba - 10156, 10154,
 11265, 10060, 10003,
 10036, 10149, 11343,
 11369, 11935, 11945,
 11959, 12006
 Tosonic - 10185
 Television - 10039
 Trical - 10157
 TruTech - 11665, 11723, 12066

TVS - 10463	11330, 11365, 11578,	White Westinghouse -
Ultra - 10391, 11323	11627, 11742, 12014,	10463, 11661, 11909
Universal - 10027	12087	WinBook - 11381, 11503
US Logic - 11286	Viking - 10046, 10312	Wyse - 11365
Vector Research - 10030	Viore - 11207, 11684,	Yamaha - 10030, 10019,
Venturer - 11865	11811, 12104, 12087	10797
VEOS - 11007	Visart - 11336	Zenith - 11423, 10000,
Victor - 10053	Vizio - 11758, 10864,	10047, 10017, 10463,
Video Concepts - 10098	10885, 11756	11265, 10178, 10030,
Vidikron - 10054	Waycon - 10156	10145, 10092, 11661,
Vidtech - 10178, 10019,	Westinghouse - 10451,	10160, 11365, 10016,
10036	10885, 10889, 10890,	11904, 11909, 11911,
Viewsonic - 11755, 10797,	11217, 11282, 11577,	11929
10857, 10864, 10885,	12293	Zonda - 10003

Codes pour amplificateurs audio

Accuphase - 30382	32706	Marantz - 30892, 30321,	Polk Audio - 30892, 30269,
Acurus - 30765	Elan - 30647	30269, 31892, 32138	32242, 32243
Adcom - 31100	Emotiva - 31908	Mark Levinson - 31438,	Primare - 31851, 31853,
Aiwa - 30406	Forte - 30606	32405	32008
Altec Lansing - 31742	Gateway - 31621	Macintosh - 30251	RCA - 30300
Anthem - 32220	GE - 30078	Mondial - 30765	Regent - 31568
Aragon - 39765	Goldstar - 30031	NAD - 31767, 31995, 32879	Russound - 31873
Arcam - 31881	Halcro - 31934, 32198	Naim - 30552	Sansui - 30321
Bladelius - 31994	Harman/Kardon - 30892,	Nakamichi - 30321	Sonance - 32433
Bose - 30674	30106	NAT - 32562	Sony - 30689, 30220,
Breath - Audio 31963	JVC - 30331	NEC - 30264	30815, 31769
Bryston - 32359	Kenwood - 30356	Nuvo - 31963	Soundesign - 30078, 30211
Cal. Audio Labs - 31098	Krell - 31837, 31926, 32463	Optimus - 30395, 30300	Technics - 30308, 30521
Cambridge Audio - 31982	Left Coast - 31592	Panasonic - 30308, 30521	Thule Audio - 31851, 32169
Carver - 30269	Lenox - 31561	Parasound - 30246, 31934,	Velodyne - 31941
Cinema Sound - 30160	Lexicon - 31145, 31802	32245	Victor - 30331
Classe - 31461, 31462,	Linn - 30269	Pass Labs - 30269	Yamaha - 30354, 30133,
31915, 32854	Logitech - 31408	Philips - 30892, 30269	30143, 30504, 32592
Curtis Mathes - 30300	Luxman - 30165	Pioneer - 30013, 30300,	ZVOX - 32333
Denon - 30160, 32134,	Magnavox - 30269	31932	

Codes pour amplificateurs audio-vidéo

ADA - 31946	Go Video - 31532	Nakamichi - 31313, 30097,	Sharper Image - 31385,
ADC - 30531	GPX - 32604	31555, 31642	31409, 31411, 31416,
Adcom - 30616, 32294	Harman/Kardon - 30110,	NexxTech - 31751	31545, 31546, 31549,
Aiwa - 31405, 31388, 31641	30189, 31306, 32443	Niro - 31634	31723
Akai - 30224, 31512	Hitachi - 31801	Norcent - 31389, 31751	Sherwood - 30062, 30491,
Alco - 31390	Initial - 31426	Nova - 31389	30502, 31077, 31423,
Altec Lansing - 32597	Insignia - 31030, 31077,	Nuvo - 32509	31517, 31567, 31653,
AMC - 31077	31652, 31751, 31893,	Onkyo - 31805, 30135,	31905, 31913, 31953,
Amphion Media - 31563,	32126, 32169, 32175,	31298, 31531, 32451	31966, 31971, 32169,
31615	32472, 32929, 32966	Optimus - 31023, 30042,	32264
AMW - 31563, 31615	Integra - 31805, 30135,	30186, 30531, 30670,	Sherwood Newcastle -
Anam - 31609, 31074	31298	30797, 31074	31567, 31913, 32169
Anthem - 31231	iSymphony - 32018, 32258,	Oritron - 31497	Sonic Blue - 31383, 31532,
Apex Digital - 31257, 31430,	32442	Panasonic - 32967, 31308,	31869
31774	Jamo - 31564	31518, 30039, 30367,	Sonic Frontiers - 31231
Arcam - 31189, 31984,	JBL - 30110, 31306	31316, 31509, 31548,	Sony - 31759, 31622,
32002, 32256	Jensen - 30797	31633, 31676	30158, 31131, 31382,
Audiologic - 31646	JVC - 30074, 30531, 31374,	Parasound - 31839, 31907,	31503, 31558, 31658,
Audiotronic - 31189	31495, 31676	32246	31722, 31758, 32216,
Audiovox - 31390	KEF - 31718	Philips - 31189, 31269,	32475
B & K - 30701, 30820,	Kenwood - 31313, 30042,	32311, 30189, 30391,	Soundesign - 30670
30840, 31992	30077, 30186	30891, 31089, 31266	Spherex - 31927
Bose - 31229, 30639,	KLH - 31390, 31412, 31428	Pioneer - 31023, 30176,	Stereophonics - 31023
31253, 31841, 31933	Klipsch - 31443	30531, 30630, 31384,	Sunfire - 31313, 31931,
Cambridge Sound - 31370,	Koss - 31497	31459, 31831, 31935	32668
31477, 31624, 32297	Lasonic - 31798	Polaroid - 31508, 32150	Teac - 30163, 30463,
Capetronic - 30531	Lenox - 31437	Polk Audio - 31289, 32270	31074, 31226, 31390,
Carver - 31189, 30008,	Lexicon - 31076	Proscan - 31254	31528, 32261, 32363
30042, 30360	LG - 31293, 31524, 32197,	Quasar - 30039	Technics - 31308, 31518,
Casio - 30195	32676	RCA - 31023, 31609, 31254,	30039, 30208, 30309,
Clarinette - 30195	Liquid Video - 31497	30346, 30531, 31074,	31633
Classic - 31352	Lloyd's - 30195	31390, 31459, 31511,	Thomson - 31910
Coby - 31389, 31513, 32127	Magnavox - 31189, 31269,	32041, 32611	Thorens - 31189
Criterion - 31420	30189, 30195, 30391,	Realistic - 30195	Venturer - 31390
Curtis - 31389, 31596	30531, 31089, 31514	Regent - 31437	Victor - 30074
Daewoo - 31250	Marantz - 31189, 31269,	Rio - 31869	Vivid - 31635
Denon - 32857, 31360,	30039, 30189, 31289	Saba - 31519	Vizio - 31517
30176, 30273, 30771,	McIntosh - 31289	Samsung - 31295, 31868	Yamaha - 32061, 30176,
32230, 32247, 32255,	MCS - 30039, 30346	Sansui - 30346	30186, 30376, 31176,
32279, 32414	Micromega - 31189	Sanyo - 30219, 30360,	31276, 31331, 31375,
Emerson - 32026	Mitsubishi - 31393, 31957	30801, 31251, 31469,	31476, 32455, 32467,
Fisher - 30042, 31409,	Modulaire - 30195	31801	2471
31801	Myryad - 31189, 31901	Sharp - 30186, 31952	Yorx - 30195
Garrard - 30424, 30463	NAD - 30320, 31889, 31989,		Zenith - 30857, 31293,
Gateway - 31517, 31567	32309		31524, 31652
GE - 31379			

SÉCURITÉ

Lisez attentivement ces règles de fonctionnement sécuritaire avant de brancher le Terminal.

EMPLACEMENT ET AÉRATION

Le Terminal comporte des volets d'aération qui le protègent contre la surchauffe.

- Évitez de bloquer ces volets et ne déposez aucune pièce d'équipement sur le Terminal (incluant la télé, une lampe, un livre ou tout autre objet). Ne le placez pas dans un espace restreint comme une bibliothèque ou une étagère, à moins qu'une aération adéquate ne soit assurée.
- Ne placez pas le Terminal sur un lit, un sofa, un tapis ou toute autre surface de ce type, ni à proximité d'un radiateur ou d'une bouche de chaleur.
- Déposez-le sur une surface stable, adaptée à ses dimensions et capable de supporter son poids.

ACCESSOIRES ET NETTOYAGE DE L'APPAREIL

N'utilisez que les accessoires qui sont recommandés par Vidéotron. Ne retirez pas le couvercle du Terminal. Débranchez-le et nettoyez-le avec un linge humide, sans utiliser de nettoyant liquide ou en aérosol, ni de dépoussiéreur magnétique ou statique.

INFILTRATION DE LIQUIDES ET INSERTION D'OBJETS

Évitez d'exposer le Terminal à l'humidité ou de renverser des liquides sur ou à proximité de l'appareil. Ne le déposez pas sur une surface mouillée. N'enfoncez aucun objet dans les ouvertures du Terminal. Ces objets peuvent toucher des points de tension dangereux ou provoquer des courts-circuits qui pourraient causer un incendie ou un choc électrique.

ALIMENTATION ÉLECTRIQUE

Le Terminal porte une étiquette qui indique l'alimentation électrique adéquate. Ne le branchez que dans une prise dont la tension et la fréquence correspondent à celles indiquées sur l'étiquette. Évitez les risques d'incendie et de choc électrique; ne surchargez pas les prises ni les rallonges électriques.

PROTECTION DU CORDON D'ALIMENTATION

Disposez le cordon d'alimentation et les fils électriques de manière que personne ne puisse marcher dessus et ne déposez pas d'objets sur ou contre ceux-ci, car cela pourrait les endommager. Portez attention aux cordons sortant du Terminal et à ceux qui sont branchés aux accessoires ou sur une prise électrique.

MISE À LA TERRE

Le Terminal comporte une fiche à deux lames. Une mise à la terre adéquate exige que le Terminal soit branché sur une prise électrique double mise à la terre. Si la fiche est polarisée, elle comportera une lame étroite et une lame large et ne s'adaptera à la prise que dans un seul sens.

Attention! Pour prévenir les chocs électriques, n'insérez la lame large de la fiche que dans la fente large de la prise. Si vous êtes incapable d'introduire à fond la fiche dans la prise, communiquez avec un électricien afin qu'il remplace cette prise désuète.

ENTRETIEN

Le Terminal a une garantie de base de 36 mois. Si vous retirez le couvercle de l'appareil, la garantie sera annulée. L'entretien ne doit être effectué que par un technicien accrédité Vidéotron. Voici les dommages nécessitant le recours d'un technicien accrédité Vidéotron :

- cordon d'alimentation, fiches ou fils électriques endommagés
- présence de liquide dans le Terminal ou contact du Terminal avec la pluie ou l'eau
- chute d'un objet lourd sur le Terminal, chute du Terminal ou boîtier endommagé
- fonctionnement anormal (les instructions décrivent le fonctionnement normal)
- performance du Terminal nettement détériorée

GARANTIE PROLONGÉE

Pour vous permettre d'avoir une plus grande tranquillité d'esprit, Vidéotron vous offre aussi la possibilité de prolonger cette garantie pour une période additionnelle de deux ans. Pour vous prévaloir de la prolongation de garantie, vous devez y souscrire dans les 30 jours suivant la date d'activation de vos services. Le Terminal sera alors couvert pour une période totale de cinq ans suivant la date d'activation.